

FENITSA[®]
PNEUMATIC
ТЕХНИЧЕСКИЙ КАТАЛОГ

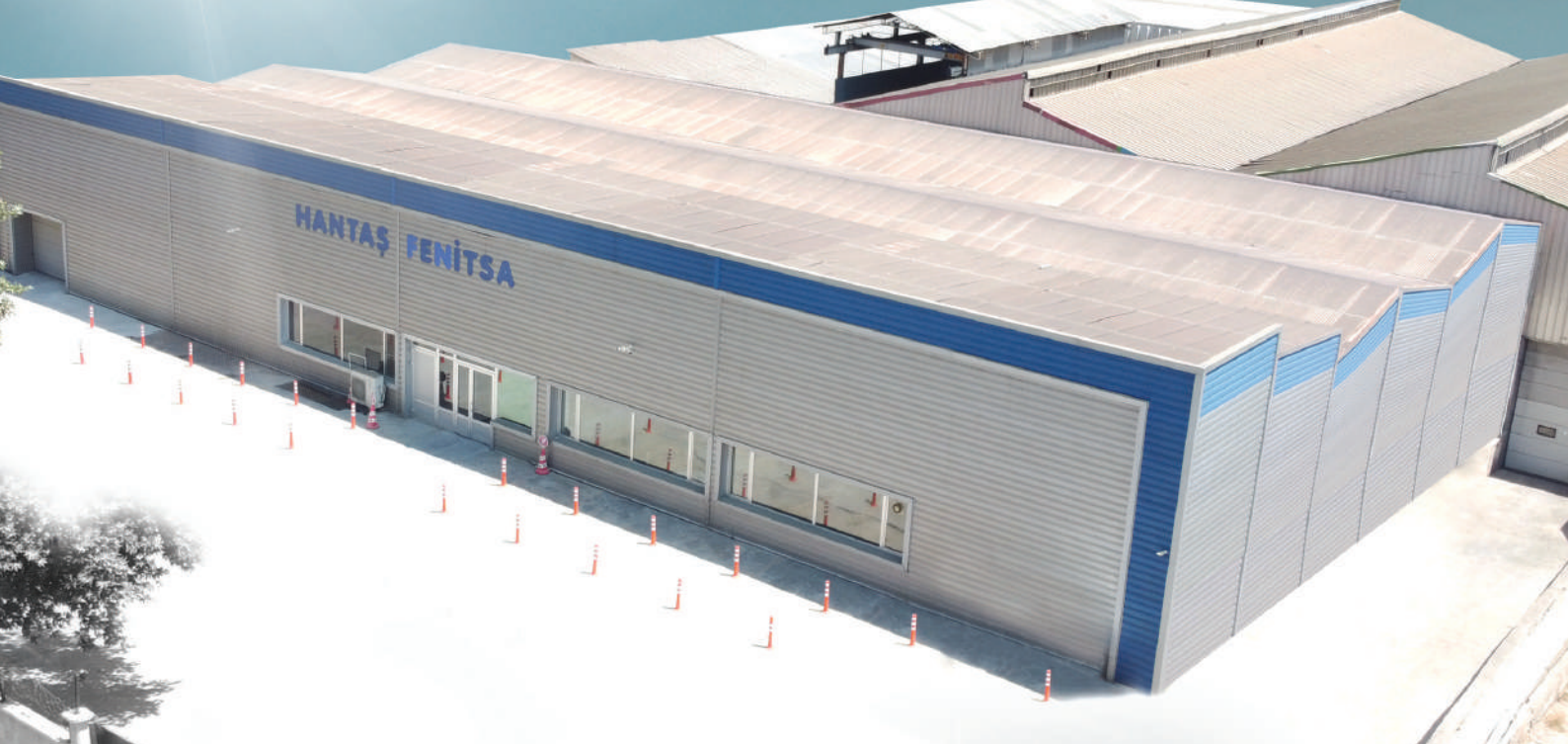

О НАС

Основанная Абдуллой Кайханом, наша компания под разными названиями с 1950 по 1976 гг стала пионером в этой отрасли промышленности. В 1976 году Абдулла Кайхан и его 3 сына, вместе с собственным персоналом, основали компанию под названием HANTAŞ, которая продолжает производить цилиндры, прессы и элементы машин по мировым стандартам по сегодняшний день. В 1978 году наша компания добавила к своему ассортименту продукции ГИДРАВЛИЧЕСКИЕ И ПНЕВМАТИЧЕСКИЕ цилиндры, а в 1979 году усовершенствовала своё производственное оборудование и ускорила производство с помощью копировальных станков. В 1980 году компания HANTAŞ, которая внесла свой вклад в экономику региона и страны, увеличив производство на станках с числовым управлением, в 1990 году добавила новый участок к своему производству и начала выпускать более качественную и массовую продукцию на станках с ЧПУ.



НАШЕ ВИДЕНИЕ БУДУЩЕГО

Как компания, мы стремимся к достижению наилучшего результата в своей деятельности и в выпускаемой продукции. В нашем поведении по отношению к сотрудникам, партнерам, клиентам имеются взаимное уважение, достоинство и честность, что является нашими основополагающими принципами. Мы стремимся к постоянному улучшению качества, обмениваемся знаниями и навыками с нашими клиентами, ставя удовлетворение наших клиентов превыше всего.



НАША МИССИЯ

Максимальное удовлетворение потребностей клиентов путем предоставления высококачественных услуг. Мы всегда стремимся быть производителями идей, а не их потребителями, и рассматриваем не только Турцию, но и все страны мира как рынок для нашей работы. Благодаря профессиональной дисциплине и любительскому духу наших сотрудников мы стремимся сохранить свою ведущую роль в отрасли как учреждения с местными и глобальными перспективами. Мы сделали своей миссией приоритет качества во всех продуктах, которые мы производим.



СОДЕРЖАНИЕ

КОД	ОПИСАНИЕ ПРОДУКТА	Страница №
FMU	ПНЕВМАТИЧЕСКИЙ ЦИЛИНДР ISO С ДЕМПФИРОВАНИЕМ И МАГНИТОМ	4
PAG	ПНЕВМАТИЧЕСКИЙ ЦИЛИНДР СЕТОР С АЛЮМИНИЕВЫМ КОРПУСОМ	6
PNS	ПНЕВМАТИЧЕСКИЙ ЦИЛИНДР СЕТОР НОРМАЛЬНОЙ СЕРИИ	8
FMU	ПНЕВМАТИЧЕСКИЙ ЦИЛИНДР ISO С ДЕМПФИРОВАНИЕМ И МАГНИТОМ (БОЛЬШОЙ)	10
PNS	ПНЕВМАТИЧЕСКИЙ ЦИЛИНДР СЕТОР НОРМАЛЬНОЙ СЕРИИ (БОЛЬШОЙ)	12
PMB	ПНЕВМАТИЧЕСКИЙ ЦИЛИНДР СЕТОР С ДЕМПФИРОВАНИЕМ И МАГНИТОМ	14
FOC	ПНЕВМАТИЧЕСКИЙ ЦИЛИНДР СЕТОР СПЕЦ. СЕРИИ	16
FNC	КОМПАКТНЫЙ НЕМАГНИТНЫЙ ЦИЛИНДР	18
FMC	КОМПАКТНЫЙ МАГНИТНЫЙ ЦИЛИНДР	20
	Н-ОБРАЗНЫЙ НАПРАВЛЯЮЩИЙ БЛОК	22
	U -ОБРАЗНЫЙ НАПРАВЛЯЮЩИЙ БЛОК	24
	ПНЕВМАТИЧЕСКИЕ КЛАПАНЫ	26
	ФИТИНГИ ISO и СЕТОР	27
	ВЫДВИЖНАЯ СИЛА ПНЕВМАТИЧЕСКИХ ЦИЛИНДРОВ	34
	ТАБЛИЦА РАСХОДА ВОЗДУХА ПНЕВМАТИЧЕСКИХ ЦИЛИНДРОВ	35
	СПЕЦИАЛЬНЫЕ ЦИЛИНДРЫ	36



ПНЕВМАТИЧЕСКИЙ ЦИЛИНДР ISO С ДЕМПФИРОВАНИЕМ И МАГНИТОМ

ISO 15552

FMY

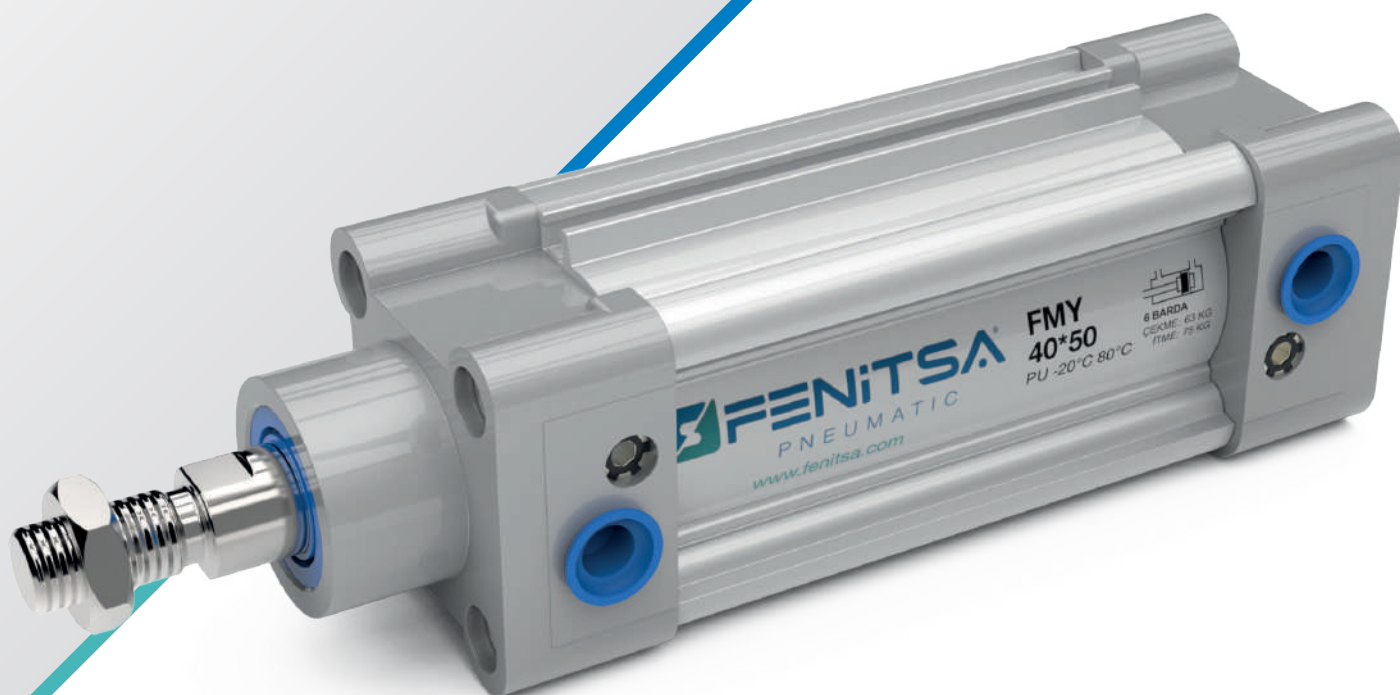
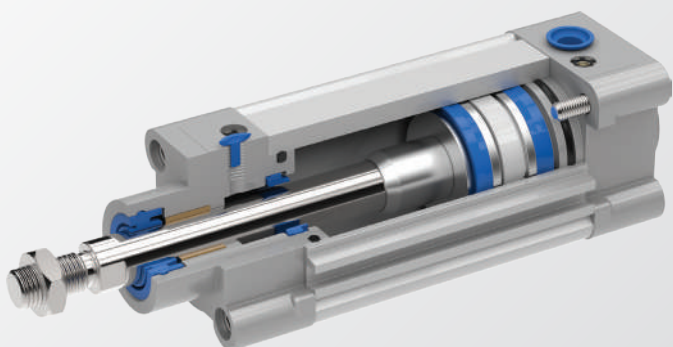

Система уплотнений в зависимости от рабочей температуры

Полиуретан (PU) (-20°C) - (+80°C) Стандартный продукт

Витон (FKM) (-30°C) - (+180°C) Опционный продукт

Рабочая жидкость Фильтрованный и смазанный воздух

Рабочая температура NBR+PU: от -20°C до +80°C
Витон (FKM): от -30°C до +150°C

Макс. Рабочее давление 10 бар

Код	Символ	Модель	Описание
FMY		Стандартный цилиндр	Цилиндр двойного действия с магнитным демпфированием
FMYC		Двухосный цилиндр	Двухосный двойного действия с магнитным демпфированием
FMYT		Тандемный цилиндр	Одноштоковый цилиндр двойного действия с магнитным демпфированием
FMYD		Двухпозиционный тандемный цилиндр	Двухштоковый двойного действия с магнитным демпфированием

Примечание: В тандемном цилиндре сила удваивается.

Цилиндр (Ø мм)	Ось (Ø мм)	Сила выдвигания (кг) (6 бар)	Сила втягивания (кг) (6 бар)
32	12	48	41
40	16	75	63
50	20	118	99
63	20	187	168
80	25	301	272
100	25	471	441

1 кг: 10 ньютонов

Общие характеристики	
Рабочее состояние	Работает на фильтрованном и смазанном воздухе.
Рабочее давление	1.5 / 10 бар
Диаметры цилиндров (мм)	Ø32-Ø40-Ø50-Ø63-Ø80-Ø100
Шток (мм)	50-100-125-160-200-250-300-350-400-450-500

Возможность заказа с любым штоком

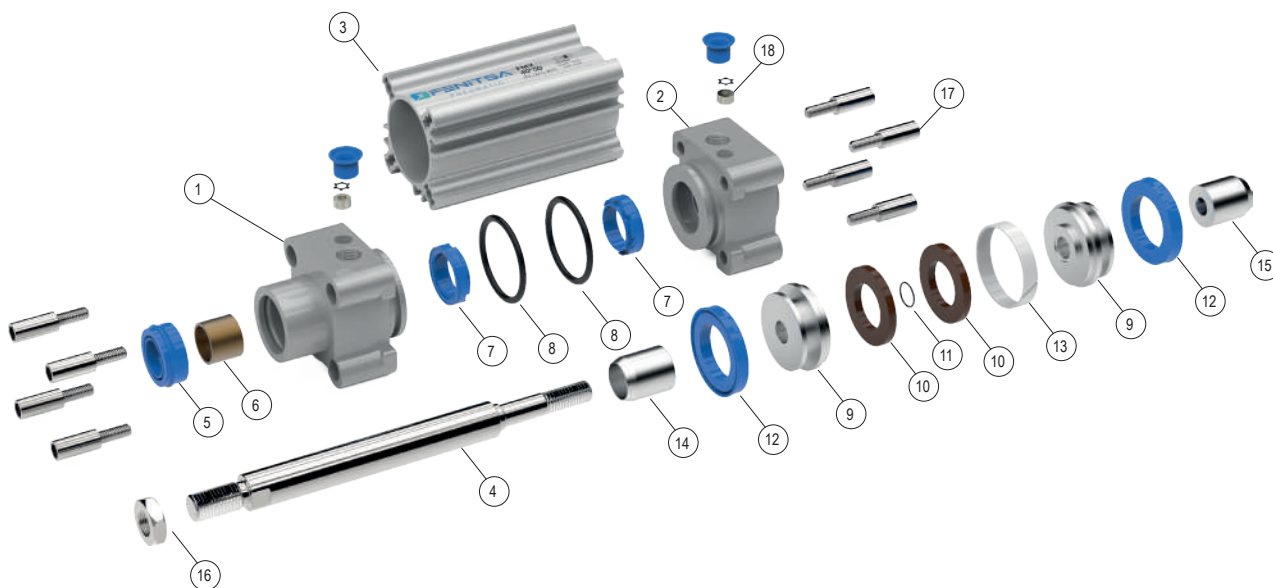

№	Название детали	Шт
1	Передняя крышка	1
2	Задняя крышка	1
3	Труба	1
4	Поршневая ось	1
5	Уплотнение оси	1
6	Втулка направляющей	1

№	Название детали	Шт
7	Уплотнение демпфера	2
8	Уплотнительное кольцо крышки	2
9	Средний поршень	2
10	Магнит	1
11	Уплотнительное кольцо среднего поршня	1
12	Уплотнение поршня	2

№	Название детали	Шт
13	Лента направляющей	1
14	Втулка демпфера	1
15	Гайка демпфера	1
16	Гайка на конце оси	1
17	Болт крышки	8
18	Болт демпфера	2

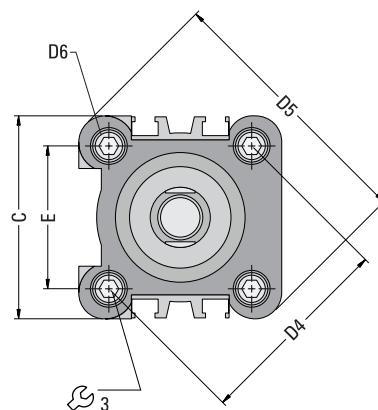
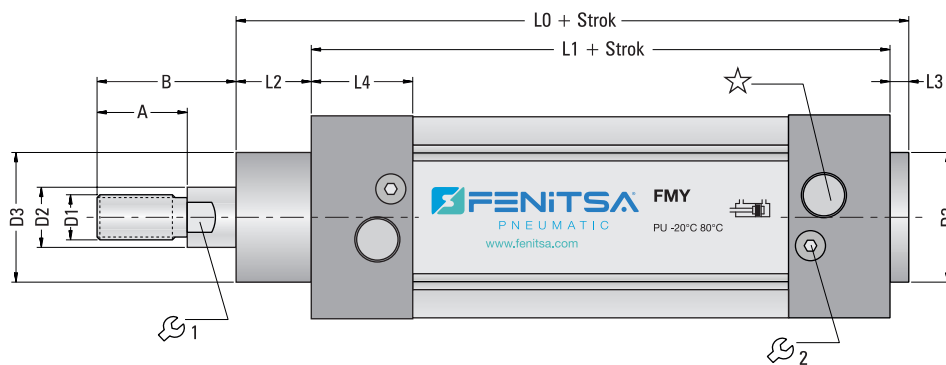

Цилиндр (Ø мм)	A	B	C	D1 (Ø)	D2 (Ø)	D3 (Ø)	D4 (Ø)	D5	D6	E	L0	L1	L2	L3	L4	1	2	3	☆
32	22	30	45	M10x1.25	12	30	46	59	M6	32.5	116	94	18	4	25	10	3	6	G1/8"
40	24	34	54	M12x1.25	16	35	53.7	70.2	M6	38	129	105	20	4	27	13	3	6	G1/4"
50	32	41	65	M16x1.5	20	40	65.7	84.2	M8	46.5	138	106	28	4	29.5	17	3	8	G1/4"
63	32	42	76	M16x1.5	20	45	80	99.5	M8	56.5	152	121	27	4	34.5	17	3	8	G3/8"
80	40	52	94	M20x1.5	25	45	101.8	123.8	M10	72	167	128	34	4	35	22	3	10	G3/8"
100	40	52.5	112	M20x1.5	25	55	125.9	148.8	M10	89	182.5	138	38.5	4	38	22	3	10	G1/2"

ПНЕВМАТИЧЕСКИЙ ЦИЛИНДР СЕТОР С АЛЮМИНИЕВЫМ КОРПУСОМ

СЕТОР RP 43P

PAG

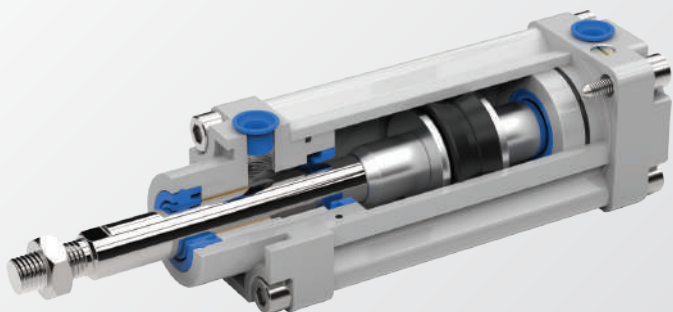

Система уплотнений в зависимости от рабочей температуры

Полиуретан (PU)	(-20°C) - (+80°C)	Стандартный продукт
Витон (FKM)	(-30°C) - (+180°C)	Оptionный продукт

Код	Символ	Модель	Описание
PAG		Стандартный цилиндр	Цилиндр двойного действия с демпфером
PAGC		Двухосный цилиндр	Двухосный двойного действия с демфированием
PAGT		Тандемный цилиндр	Одноштоковый цилиндр двойного действия с демфированием
PAGD		Двухпозиционный тандемный цилиндр	Двухштоковый цилиндр двойного действия с демфированием

Код	Символ	Модель	Описание
PAGY		Стандартный цилиндр	Цилиндр двойного действия
PAGYC		Двухосный цилиндр	Двухосный цилиндр двойного действия
PAGYT		Тандемный цилиндр	Одноштоковый цилиндр двойного действия
PAGYD		Двухпозиционный тандемный цилиндр	Двухштоковый двухосный цилиндр двойного действия

Примечание: В тандемном цилиндре сила удваивается.

Цилиндр (Ø мм)	Ось (Ø мм)	Сила выдвигения (кг) (6 бар)	Сила втягивания (кг) (6 бар)
32	12	48	41
40	16	75	63
50	20	118	99
63	20	187	168
80	25	301	272
100	25	471	441

1 кг: 10 ньютонов

Общие характеристики

Рабочее состояние	Работает на фильтрованном и смазанном воздухе.
Рабочее давление	1.5 / 10 бар
Диаметры цилиндров (мм)	Ø32-Ø40-Ø50-Ø63-Ø80-Ø100
Штрок (мм)	50-100-125-160-200-250-300-350-400-450-500

Возможность заказа с любым штоком

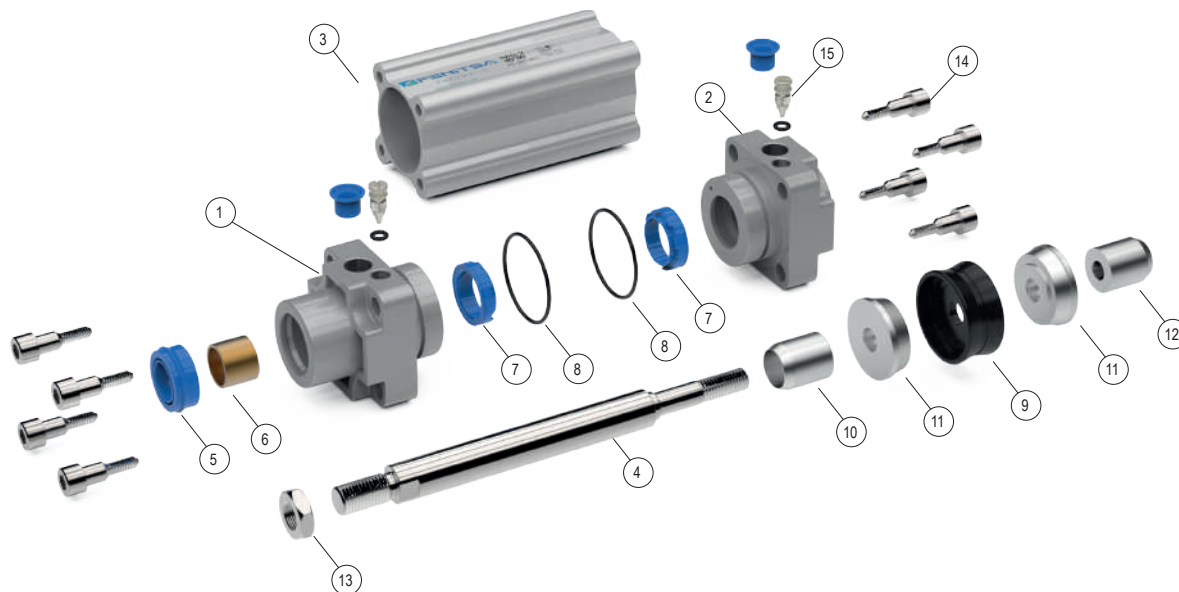

№	Название детали	Шт/pcs
1	Передняя крышка	1
2	Задняя крышка	1
3	Труба	1
4	Поршневая ось	1
5	Уплотнение поршня	1

№	Название детали	Шт/pcs
6	Втулка направляющей	1
7	Уплотнение демпфера	2
8	Уплотнительное кольцо крышки	2
9	Уплотнение поршня	1
10	Втулка демпфера	1

№	Название детали	Шт/pcs
11	Уплотнение поршня Pulu	2
12	Гайка демпфера	1
13	Гайка на конце оси	1
14	Болт крышки	8
15	Болт демпфера	2

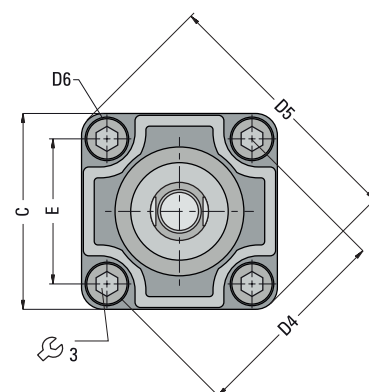
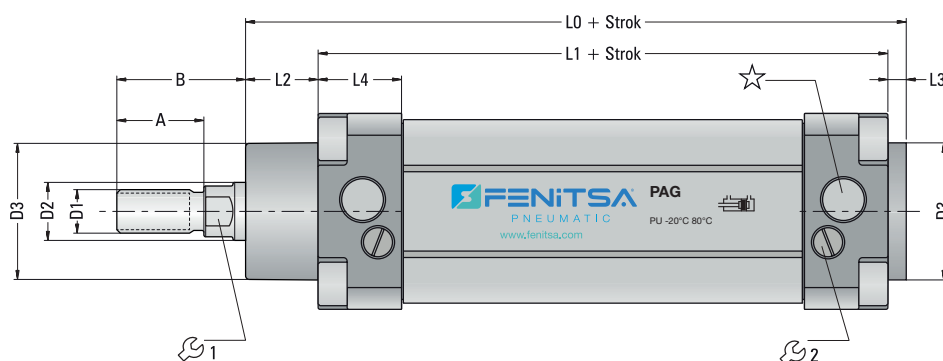

Цилиндр (Ø мм)	A	B	C	D1 (Ø)	D2 (Ø)	D3 (Ø)	D4 (Ø)	D5	D6	E	L0	L1	L2	L3	L4	1	2	3	☆
32	20	30	45	M10x1.25	12	30	46	58	M5	32.5	114	94	16	4	25	10	3	5	G1/8"
40	24	34	54	M12x1.25	16	35	56	71	M5	39.6	130.5	105	20	4	33	13	3	5	G1/4"
50	32	44	65	M16x1.5	20	40	68	85	M6	48	136	106	25	4	17	17	3	6	G1/4"
63	32	44	80	M16x1.5	20	42	84	105	M6	59.4	149	115	28	4	17	17	3	6	G3/8"
80	40	54	96	M20x1.5	25	48	100	125	M8	70.7	164	124	34	4	22	22	3	8	G3/8"
100	40	53	126	M20x1.5	25	52	132	166	M8	93.4	181	134	40	4	22	22	3	8	G1/2"

ПНЕВМАТИЧЕСКИЙ ЦИЛИНДР СЕТОР НОРМАЛЬНОЙ СЕРИИ

СЕТОР RP 43P

PNS

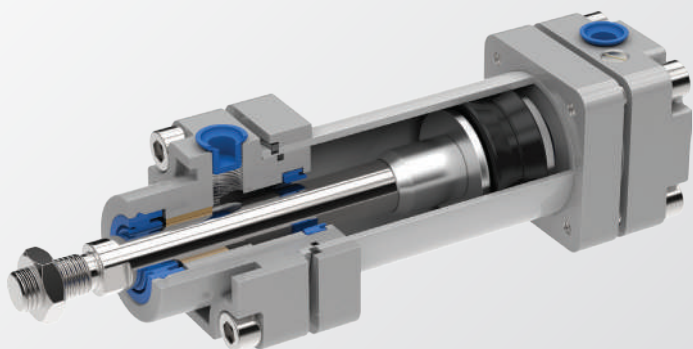

Система уплотнений в зависимости от рабочей температуры

Полиуретан (PU)	(-20°C) - (+80°C)	Стандартный продукт
Витон (FKM)	(-30°C) - (+180°C)	Оptionный продукт

Код	Символ	Модель	Описание
PAG		Стандартный цилиндр	Цилиндр двойного действия с демпфером
PAGC		Двухосный цилиндр	Двухосный двойного действия с демфированием
PAGT		Тандемный цилиндр	Одноштоковый цилиндр двойного действия с демфированием
PAGD		Двухпозиционный тандемный цилиндр	Двухштоковый цилиндр двойного действия с демфированием

Код	Символ	Модель	Описание
PAGY		Стандартный цилиндр	Цилиндр двойного действия
PAGYC		Двухосный цилиндр	Двухосный цилиндр двойного действия
PAGYT		Тандемный цилиндр	Одноштоковый цилиндр двойного действия
PAGYD		Двухпозиционный тандемный цилиндр	Двухштоковый двухосный цилиндр двойного действия

Примечание: В тандемном цилиндре сила удваивается.

Цилиндр (Ø мм)	Ось (Ø мм)	Сила выдвигения (кг) (6 бар)	Сила втягивания (кг) (6 бар)
32	12	48	41
40	16	75	63
50	20	118	99
63	20	187	168
80	25	301	272
100	25	471	441

1 кг: 10 ньютонов

Общие характеристики

Рабочее состояние	Работает на фильтрованном и смазанном воздухе.
Рабочее давление	1.5 / 10 бар
Диаметры цилиндров (мм)	Ø32-Ø40-Ø50-Ø63-Ø80-Ø100
Шток (мм)	50-100-125-160-200-250-300-350-400-450-500

Возможность заказа с любым штоком

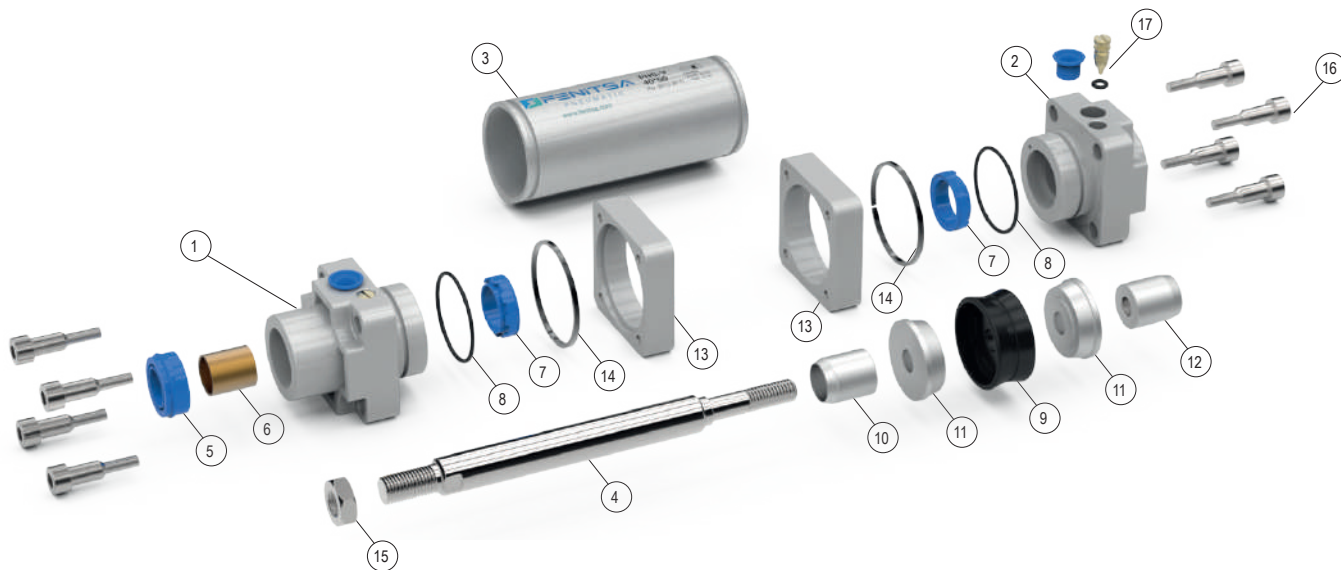

№	Название детали	Шт
1	Передняя крышка	1
2	Задняя крышка	1
3	Труба	1
4	Поршневая ось	1
5	Уплотнение поршня	1
6	Втулка направляющей	1

№	Название детали	Шт
7	Уплотнение демпфера	2
8	Уплотнительное кольцо крышки	2
9	Уплотнение поршня	1
10	Втулка демпфера	1
11	Уплотнение поршня Pulu	2
12	Гайка демпфера	1

№	Название детали	Шт
13	Квадратный фланец	2
14	Кольцо квадратного фланца	2
15	Гайка на конце оси	1
16	Болт крышки	8
17	Болт демпфера	2

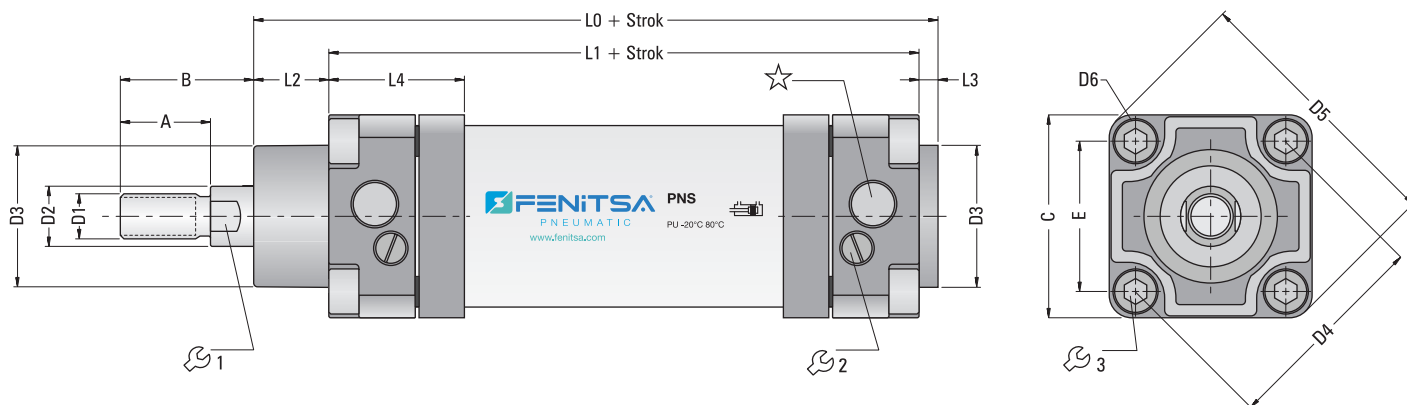

Цилиндр (Ø мм)	A	B	C	D1 (Ø)	D2 (Ø)	D3 (Ø)	D4 (Ø)	D5	D6	E	L0	L1	L2	L3	L4	1	2	3	☆
32	20	30	45	M10x1.25	12	30	46	58	M5	32.5	114	94	16	4	40	10	3	5	G1/8"
40	24	34	54	M12x1.25	16	35	56	71	M5	39.6	130.5	105	20	4	38	13	3	5	G1/4"
50	32	44	65	M16x1.5	20	40	68	85	M6	48	136	106	25	4	40	17	3	5	G1/4"
63	32	44	80	M16x1.5	20	42	84	105	M6	59.4	149	115	28	4	46	17	3	6	G3/8"
80	40	54	96	M20x1.5	25	48	100	125	M8	70.7	164	124	34	4	50	22	3	8	G3/8"
100	40	53	126	M20x1.5	25	52	132	166	M8	93.4	181	134	40	4	56	22	3	8	G1/2"

ПНЕВМАТИЧЕСКИЙ ЦИЛИНДР ISO С ДЕМПФИРОВАНИЕМ И МАГНИТОМ

ISO 1552

FMY

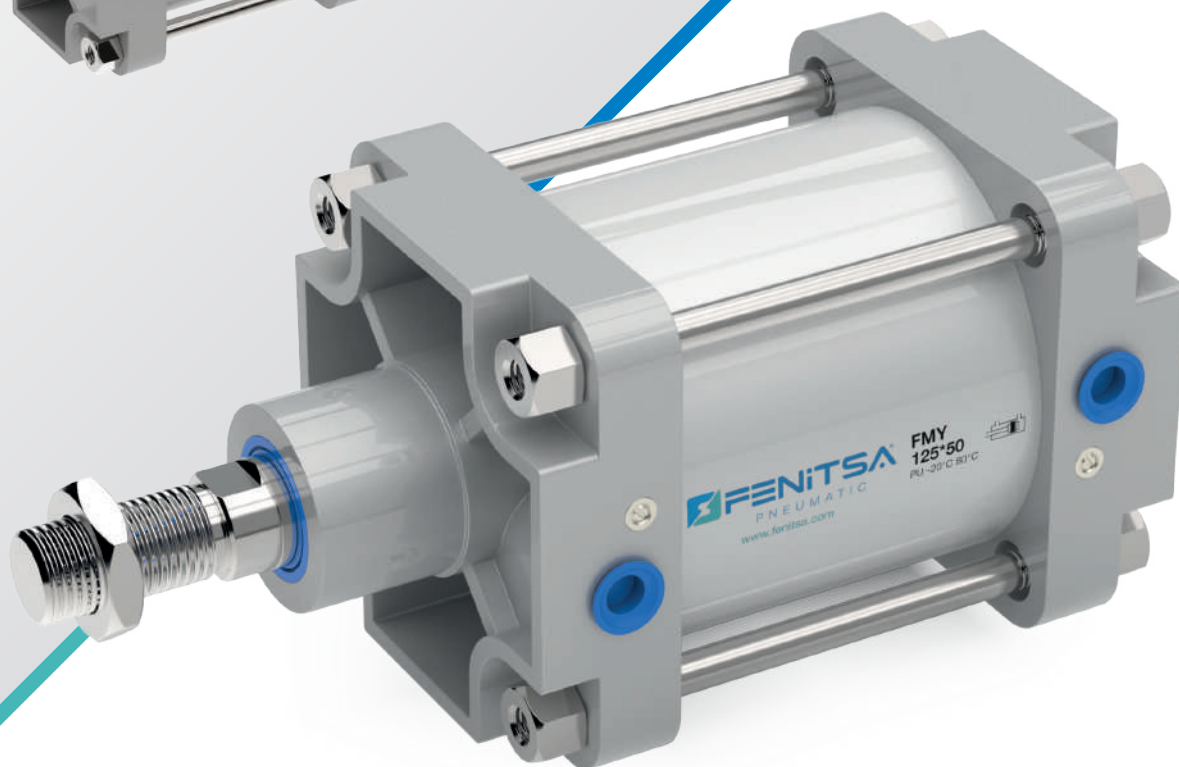
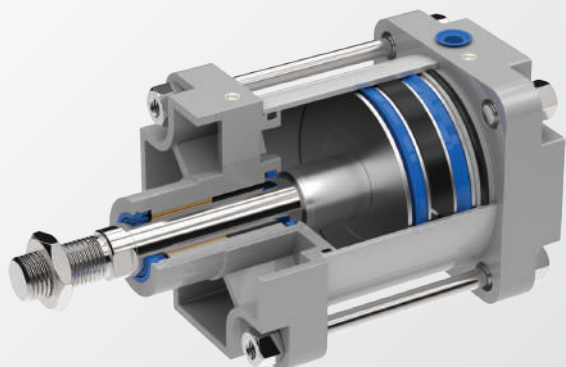

Система уплотнений в зависимости от рабочей температуры

Полиуретан (PU) (-20°C) - (+80°C) Стандартный продукт

Витон (FKM) (-30°C) - (+180°C) Опционный продукт

Рабочая жидкость Фильтрованный и смазанный воздух

Рабочая температура NBR+PU: от -20°C до +80°C
Витон (FKM): от -30°C до +150°C

Макс. Рабочее давление 10 бар

Код	Символ	Модель	Описание
FMY		Стандартный цилиндр	Цилиндр двойного действия с магнитным демпфированием
FMYC		Двухосный цилиндр	Двухосный двойного действия с магнитным демпфированием
FMYT		Тандемный цилиндр	Одноштоковый цилиндр двойного действия с магнитным демпфированием
FMYD		Двухпозиционный тандемный цилиндр	Двухштоковый двойного действия с магнитным демпфированием

Примечание: В тандемном цилиндре сила удваивается.

Цилиндр (Ø мм)	Ось (Ø мм)	Сила выдвигения (кг) (6 бар)	Сила втягивания (кг) (6 бар)
32	12	48	41
40	16	75	63
50	20	118	99
63	20	187	168
80	25	301	272
100	25	471	441

1 кг: 10 ньютонов

Общие характеристики

Рабочее состояние	Работает на фильтрованном и смазанном воздухе.
Рабочее давление	1.5 / 10 бар
Диаметры цилиндров (мм)	Ø32-Ø40-Ø50-Ø63-Ø80-Ø100
Штрок (мм)	50-100-125-160-200-250-300-350-400-450-500

Возможность заказа с любым штоком

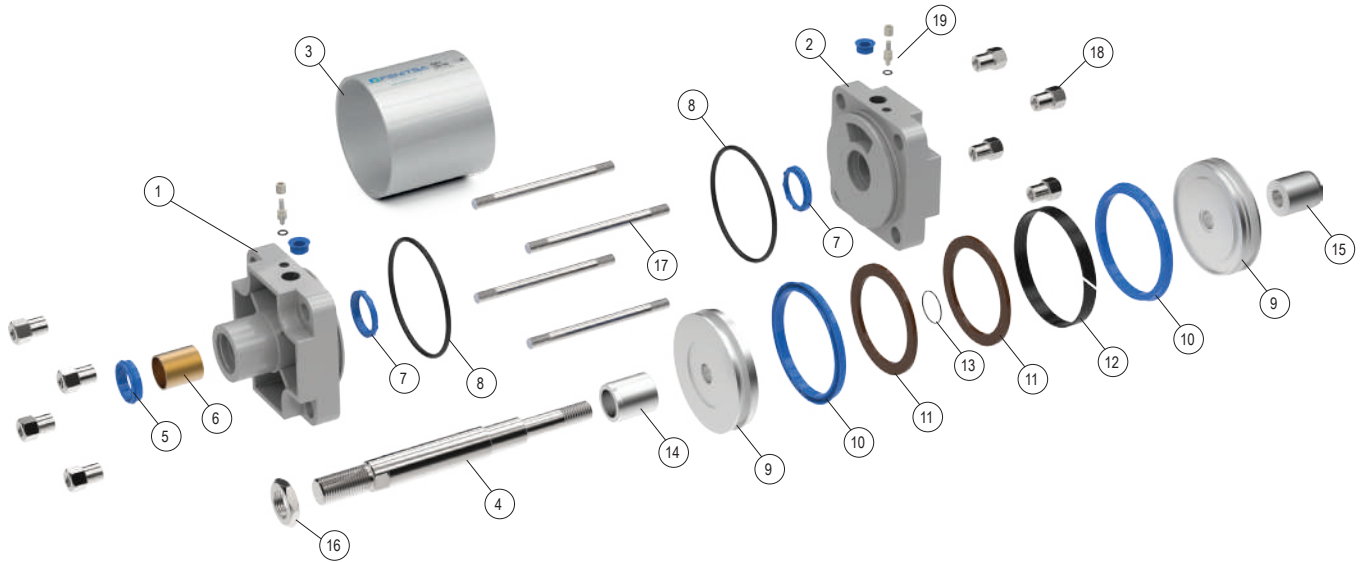

№	Название детали	Шт
1	Передняя крышка	1
2	Задняя крышка	1
3	Труба	1
4	Поршневая ось	1
5	Уплотнение оси	1
6	Втулка направляющей	1
7	Уплотнение демпфера	2

№	Название детали	Шт
8	Уплотнительное кольцо крышки	2
9	Средний поршень	2
10	Уплотнение поршня	2
11	Магнит	1
12	Лента направляющей	1
13	Уплотнительное кольцо среднего поршня	1
14	Втулка демпфера	1

№	Название детали	Шт
15	Гайка демпфера	1
16	Гайка на конце оси	1
17	Шпилька	4
18	Шпилька демпфера	8
19	Болт демпфера	2

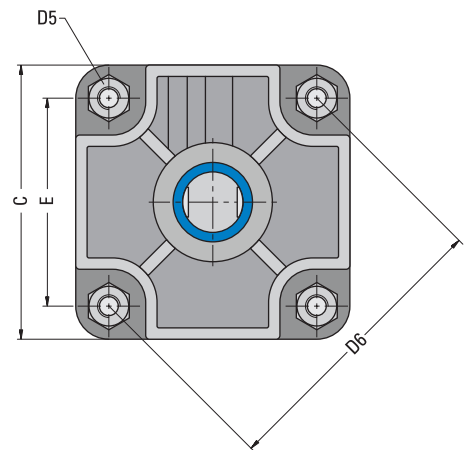
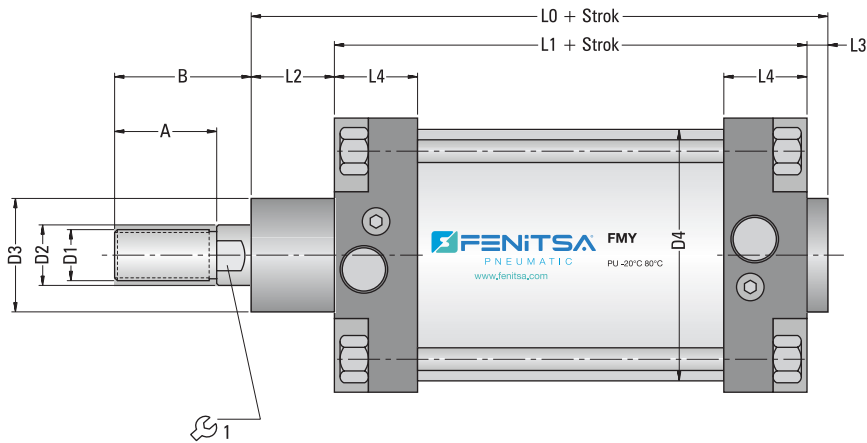

Цилиндр (Ø мм)	A	B	C	D1 (Ø)	D2 (Ø)	D3 (Ø)	D4 (Ø)	D5	D6	E	L0	L1	L2	L3	L4	1	☆
125	54	73	145	M27x2	32	60	133	M12	155.5	110	213	160	46	6	44	27	G1/2"
160	72	97	186	M36x2	40	65	170	M16	198	140	243	180	55	6	47	36	G3/4"
200	72	102	220	M36x2	40	75	210	M16	247.5	175	253	180	65	6	47	36	G3/4"
250	84	122	270	M42x2	50	90	262	M20	311.1	220	281	200	69	10	51	46	G1"
320	96	134	340	M48x2	63	110	336	M20	381.8	270	314	220	82	10	56	55	G1"

ПНЕВМАТИЧЕСКИЙ ЦИЛИНДР СЕТОР НОРМАЛЬНОЙ СЕРИИ (БОЛЬШОЙ)

СЕТОР RP 53P

PNS

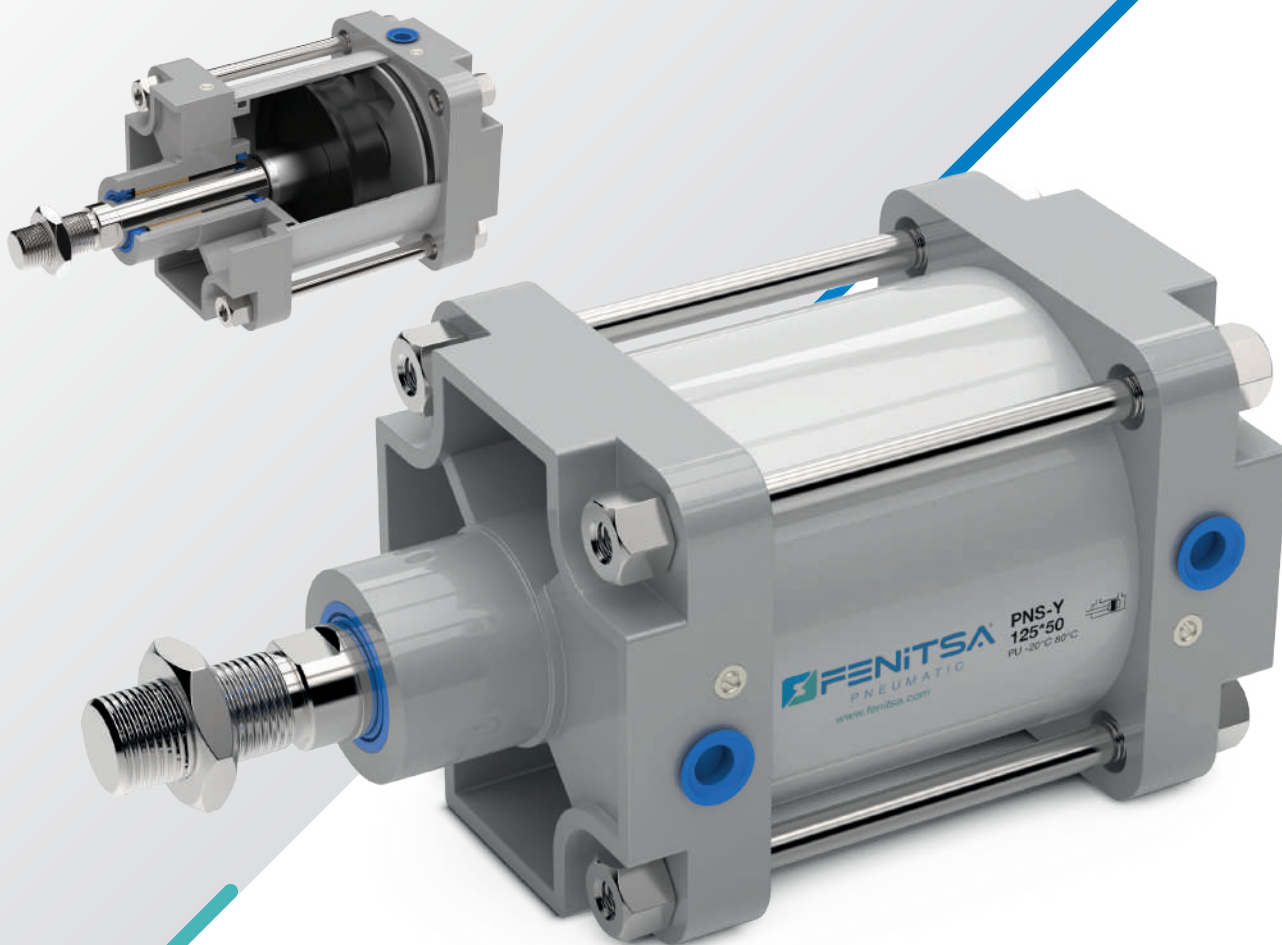

Система уплотнений в зависимости от рабочей температуры

Полиуретан (PU)	(-20°C) - (+80°C)	Стандартный продукт
Витон (FKM)	(-30°C) - (+180°C)	Опционный продукт

Код	Символ	Модель	Описание
PAG		Стандартный цилиндр	Цилиндр двойного действия с демпфером
PAGC		Двухосный цилиндр	Двухосный двойного действия с демфированием
PAGT		Тандемный цилиндр	Одноштоковый цилиндр двойного действия с демфированием
PAGD		Двухпозиционный тандемный цилиндр	Двухштоковый цилиндр двойного действия с демфированием

Код	Символ	Модель	Описание
PAGY		Стандартный цилиндр	Цилиндр двойного действия
PAGYC		Двухосный цилиндр	Двухосный цилиндр двойного действия
PAGYT		Тандемный цилиндр	Одноштоковый цилиндр двойного действия
PAGYD		Двухпозиционный тандемный цилиндр	Двухштоковый двухосный цилиндр двойного действия

Примечание: В тандемном цилиндре сила удваивается.

Цилиндр (Ø мм)	Ось (Ø мм)	Сила выдвигания (кг) (6 бар)	Сила втягивания (кг) (6 бар)
32	12	48	41
40	16	75	63
50	20	118	99
63	20	187	168
80	25	301	272
100	25	471	441

1 кг: 10 ньютонов

Общие характеристики

Рабочее состояние	Работает на фильтрованном и смазанном воздухе.
Рабочее давление	1.5 / 10 бар
Диаметры цилиндров (мм)	Ø32-Ø40-Ø50-Ø63-Ø80-Ø100
Штрок (мм)	50-100-125-160-200-250-300-350-400-450-500

Возможность заказа с любым штоком

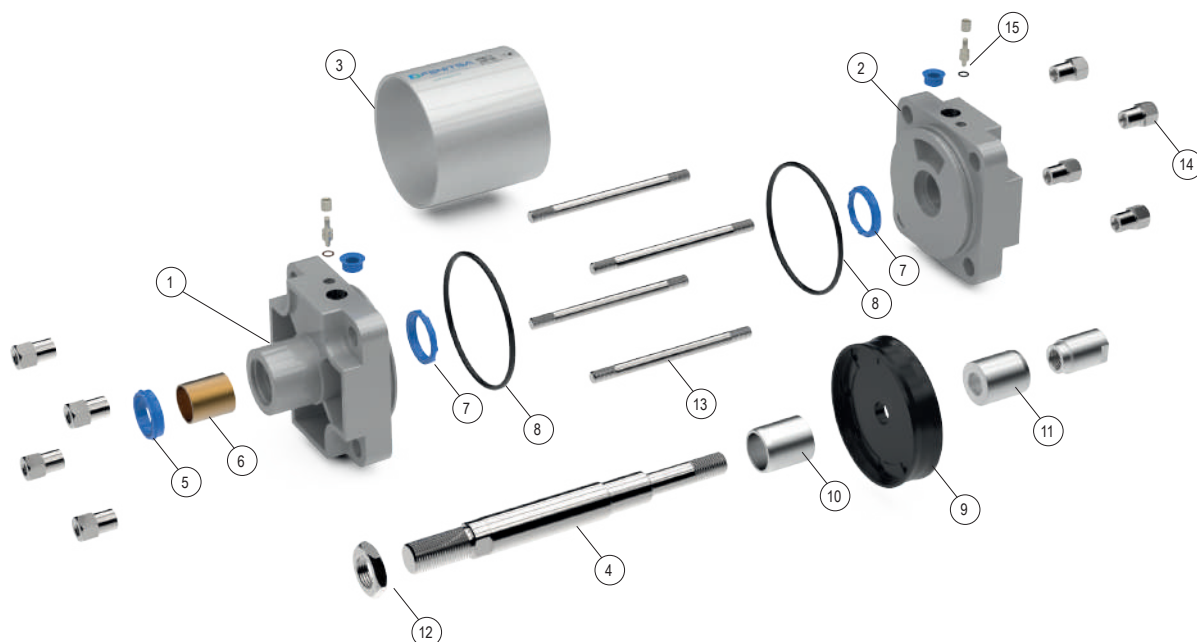

№	Название детали	Шт
1	Передняя крышка	1
2	Задняя крышка	1
3	Труба	1
4	Поршневая ось	1
5	Уплотнение оси	1

№	Название детали	Шт
6	Втулка направляющей	1
7	Уплотнение демпфера	2
8	Уплотнительное кольцо крышки	2
9	Уплотнение поршня	1
10	Втулка демпфера	1

№	Название детали	Шт
11	Гайка демпфера	1
12	Гайка на конце оси	1
13	Шпилька	4
14	Шпилька демпфера	8
15	Болт демпфера	2

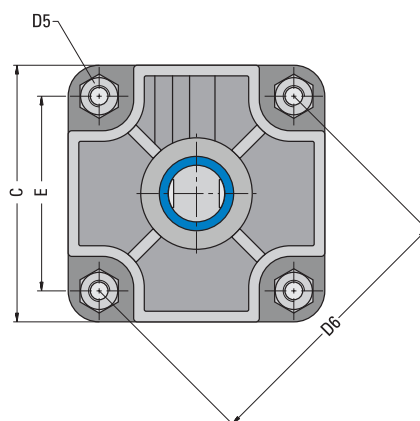
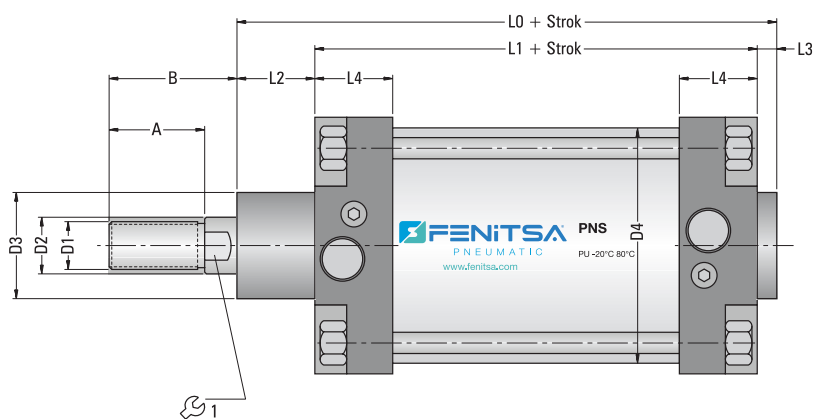

Цилиндр (Ø мм)	A	B	C	D1 (Ø)	D2 (Ø)	D3 (Ø)	D4 (Ø)	D5	D6	E	L0	L1	L2	L3	L4	1	☆
125	48	70	140	M27x2	32	63	133	M12	150	106	208	150	48	6	36	27	G1/2"
160	72	102	180	M36x2	45	80	170	M14	190	134.4	235	170	55	10	46	41	G3/4"
200	72	102	220	M36x2	45	80	210	M16	234	165.5	257	180	65	12	46	41	G3/4"
250	84	114	270	M42x2	50	100	262	M20	288	203.7	289	200	75	14	50	46	G1"
320	96	126	340	M48x2	63	110	330	M20	360	254.6	326	220	90	16	56	55	G1"

ПНЕВМАТИЧЕСКИЙ ЦИЛИНДР СЕТОР С ДЕМПФИРОВАНИЕМ И МАГНИТОМ

СЕТОР RP 53P

PMB

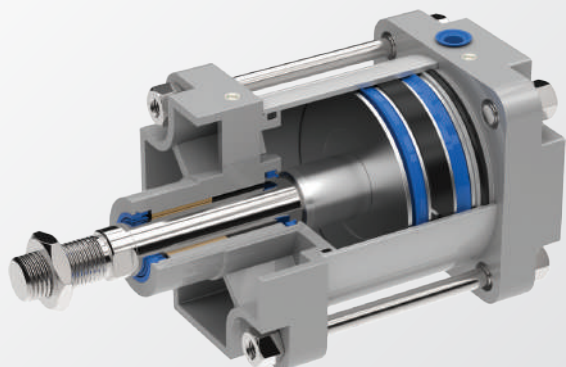

Система уплотнений в зависимости от рабочей температуры

Полиуретан (PU) (-20°C) - (+80°C) Стандартный продукт

Витон (FKM) (-30°C) - (+180°C) Опционный продукт

Рабочая жидкость: Фильтрованный и смазанный воздух

Рабочая температура: NBR+PU: от -20°C до +80°C
Витон (FKM): от -30°C до +150°C

Макс. Рабочее давление: 10 бар

Код	Символ	Модель	Описание
FMY		Стандартный цилиндр	Цилиндр двойного действия с магнитным демпфированием
FMYC		Двухосный цилиндр	Двухосный двойного действия с магнитным демпфированием
FMYT		Тандемный цилиндр	Одноштоковый цилиндр двойного действия с магнитным демпфированием
FMYD		Двухпозиционный тандемный цилиндр	Двухштоковый двойного действия с магнитным демпфированием

Примечание: В тандемном цилиндре сила удваивается.

Цилиндр (Ø мм)	Ось (Ø мм)	Сила выдвигения (кг) (6 бар)	Сила втягивания (кг) (6 бар)
32	12	48	41
40	16	75	63
50	20	118	99
63	20	187	168
80	25	301	272
100	25	471	441

1 кг: 10 ньютонов

Общие характеристики

Рабочее состояние	Работает на фильтрованном и смазанном воздухе.
Рабочее давление	1.5 / 10 бар
Диаметры цилиндров (мм)	Ø32-Ø40-Ø50-Ø63-Ø80-Ø100
Шток (мм)	50-100-125-160-200-250-300-350-400-450-500

Возможность заказа с любым штоком

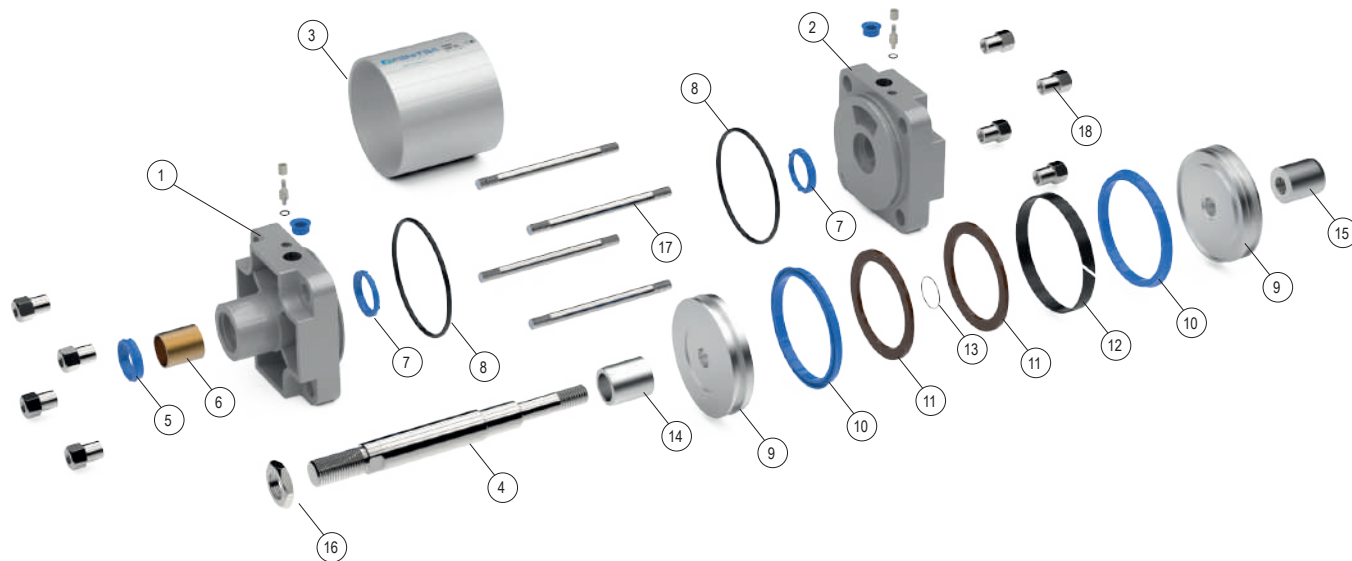

№	Название детали	Шт
1	Передняя крышка	1
2	Задняя крышка	1
3	Труба	1
4	Поршневая ось	1
5	Уплотнение оси	1
6	Втулка направляющей	1

№	Название детали	Шт
7	Уплотнение демпфера	2
8	Уплотнительное кольцо крышки	2
9	Средний поршень	2
10	Уплотнение поршня	2
11	Магнит	1
12	Лента направляющей	1

№	Название детали	Шт
13	Уплотнительное кольцо среднего поршня	1
14	Втулка демпфера	1
15	Гайка демпфера	1
16	Гайка на конце оси	1
17	Шпилька	4
18	Шпилька демпфера	8

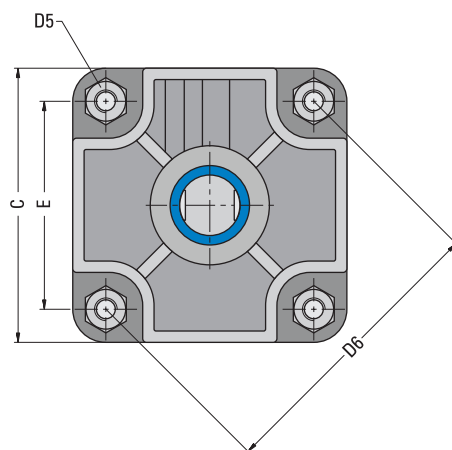
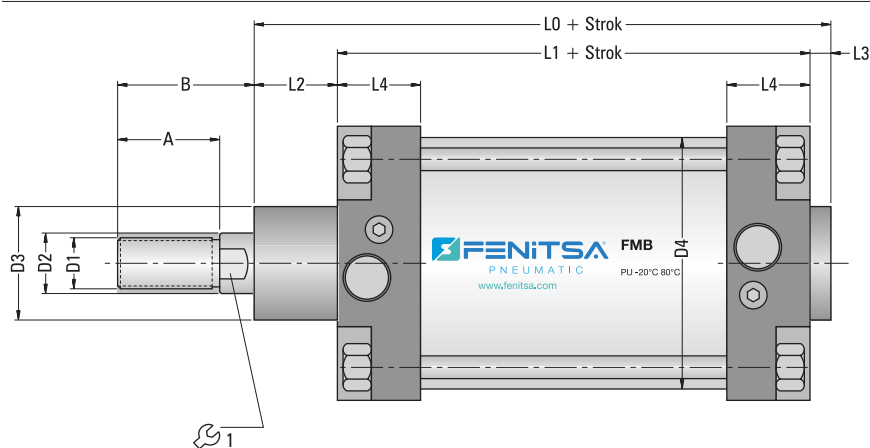

Цилиндр (Ø мм)	A	B	C	D1 (Ø)	D2 (Ø)	D3 (Ø)	D4 (Ø)	D5	D6	E	L0	L1	L2	L3	L4	1	☆
125	54	73	145	M27x2	32	60	133	M12	155.5	110	213	160	46	6	44	27	G1/2"
160	72	97	186	M36x2	40	65	170	M16	198	140	243	180	55	6	47	36	G3/4"
200	72	102	220	M36x2	40	75	210	M16	247.5	175	253	180	65	6	47	36	G3/4"
250	84	122	270	M42x2	50	90	262	M20	311.1	220	281	200	69	10	51	46	G1"
320	96	134	340	M48x2	63	110	336	M20	381.8	270	314	220	82	10	56	55	G1"

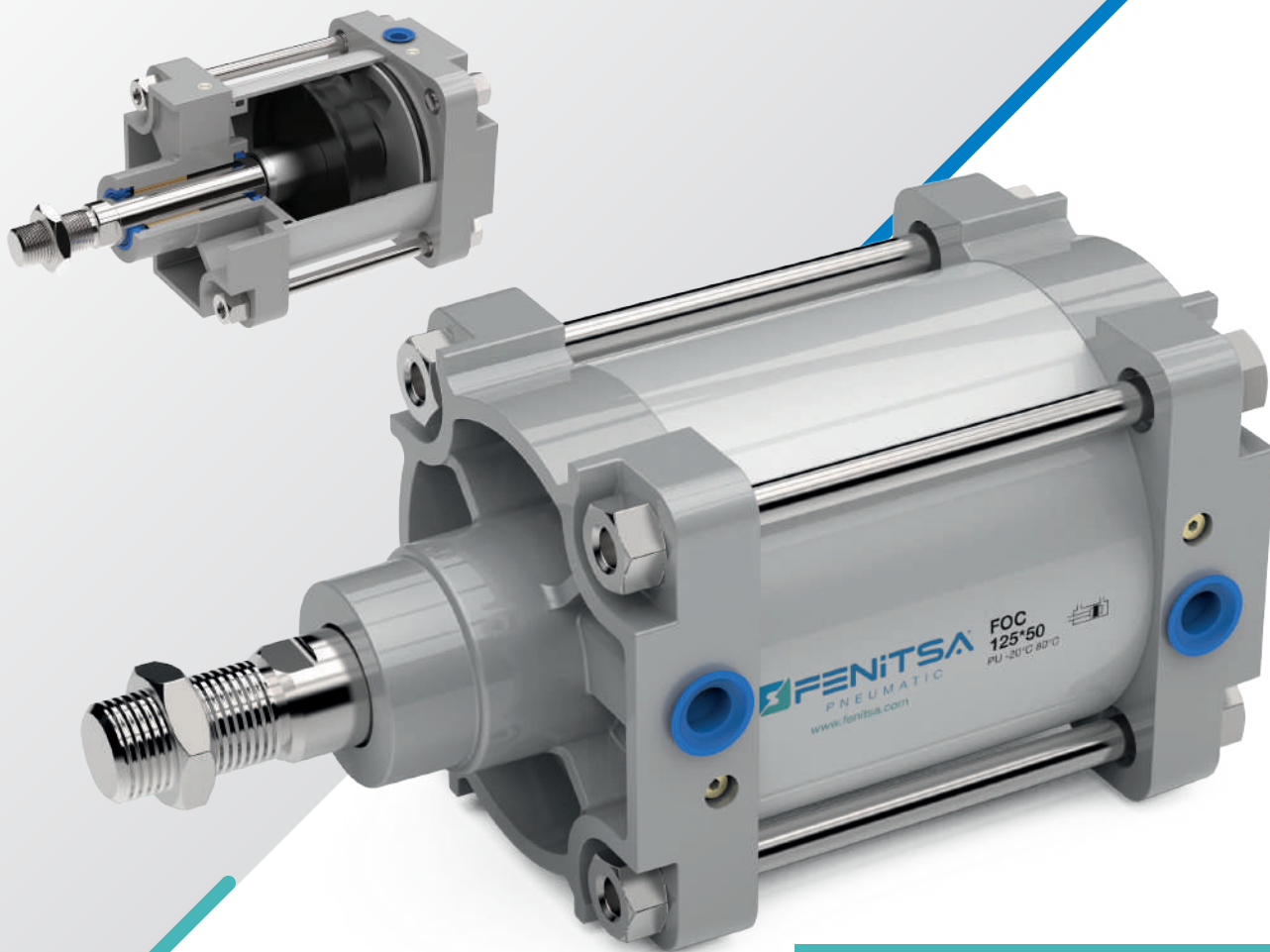

Система уплотнений в зависимости от рабочей температуры

Полиуретан (PU)	(-20°C) - (+80°C)	Стандартный продукт
Витон (FKM)	(-30°C) - (+180°C)	Опционный продукт

Код	Символ	Модель	Описание
PAG		Стандартный цилиндр	Цилиндр двойного действия с демпфером
PAGC		Двухосный цилиндр	Двухосный двойного действия с демфированием
PAGT		Тандемный цилиндр	Одноштоковый цилиндр двойного действия с демфированием
PAGD		Двухпозиционный тандемный цилиндр	Двухштоковый цилиндр двойного действия с демфированием

Код	Символ	Модель	Описание
PAGY		Стандартный цилиндр	Цилиндр двойного действия
PAGYC		Двухосный цилиндр	Двухосный цилиндр двойного действия
PAGYT		Тандемный цилиндр	Одноштоковый цилиндр двойного действия
PAGYD		Двухпозиционный тандемный цилиндр	Двухштоковый двухосный цилиндр двойного действия

Примечание: В тандемном цилиндре сила удваивается.

Цилиндр (Ø мм)	Ось (Ø мм)	Сила выдвигения (кг) (6 бар)	Сила втягивания (кг) (6 бар)
32	12	48	41
40	16	75	63
50	20	118	99
63	20	187	168
80	25	301	272
100	25	471	441

1 кг: 10 ньютонов

Общие характеристики

Рабочее состояние	Работает на фильтрованном и смазанном воздухе.
Рабочее давление	1.5 / 10 бар
Диаметры цилиндров (мм)	Ø32-Ø40-Ø50-Ø63-Ø80-Ø100
Шток (мм)	50-100-125-160-200-250-300-350-400-450-500

Возможность заказа с любым штоком

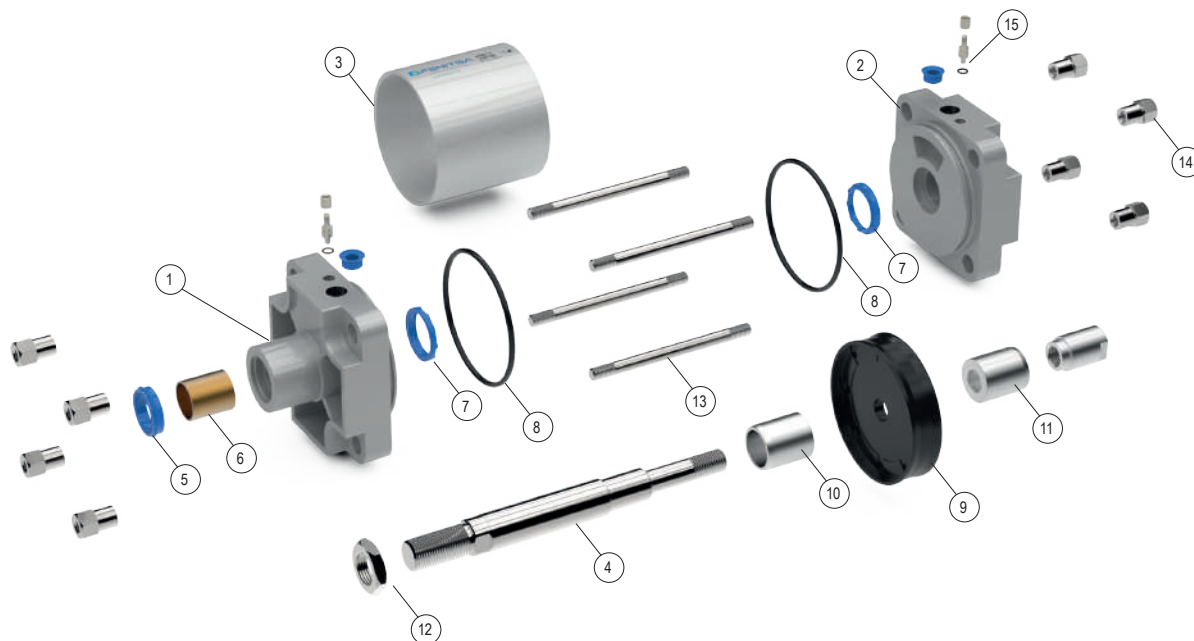

№	Название детали	Шт
1	Передняя крышка	1
2	Задняя крышка	1
3	Труба	1
4	Поршневая ось	1
5	Уплотнение оси	1

№	Название детали	Шт
6	Втулка направляющей	1
7	Уплотнение демпфера	2
8	Уплотнительное кольцо крышки	2
9	Уплотнение поршня	1
10	Втулка демпфера	1

№	Название детали	Шт
11	Гайка демпфера	1
12	Гайка на конце оси	1
13	Шпилька	4
14	Шпилька демпфера	8
15	Болт демпфера	2

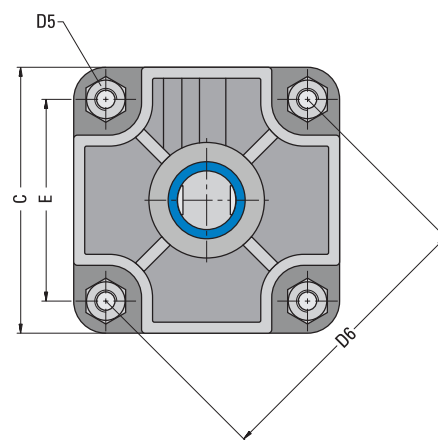
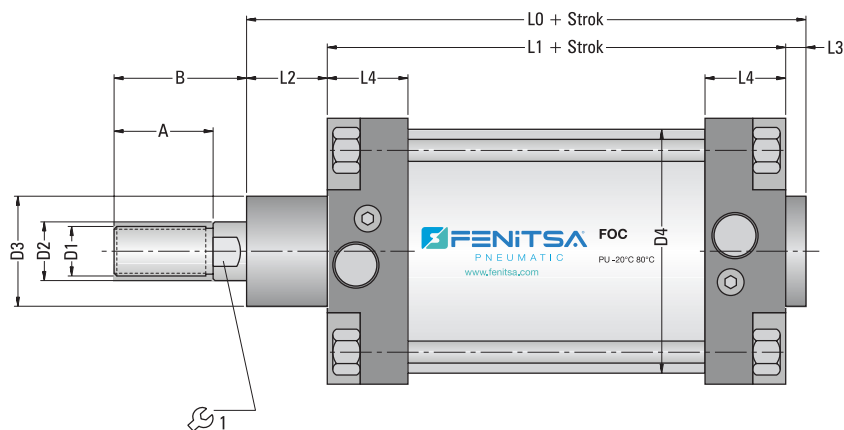

Цилиндр (Ø мм)	A	B	C	D1 (Ø)	D2 (Ø)	D3 (Ø)	D4 (Ø)	D5	D6	E	L0	L1	L2	L3	L4	1	☆
125	48	70	140	M27x2	32	63	133	M12	150	106	208	150	48	6	36	27	G1/2"
160	72	102	180	M36x2	45	80	168	M14	190	134.4	202	152	50	10	46	41	G3/4"
200	72	102	220	M36x2	45	80	210	M16	234	165.5	257	180	65	12	46	41	G3/4"



Система уплотнений в зависимости от рабочей температуры

Полиуретан (PU)	(-20°C) - (+80°C)	Стандартный продукт
Витон (FKM)	(-30°C) - (+180°C)	Оptionный продукт

Код	Символ	Модель	Описание
PAG		Стандартный цилиндр	Цилиндр двойного действия с демпфером
PAGC		Двухосный цилиндр	Двухосный двойного действия с демфированием
PAGT		Тандемный цилиндр	Одноштоковый цилиндр двойного действия с демфированием
PAGD		Двухпозиционный тандемный цилиндр	Двухштоковый цилиндр двойного действия с демфированием

Код	Символ	Модель	Описание
PAGY		Стандартный цилиндр	Цилиндр двойного действия
PAGYC		Двухосный цилиндр	Двухосный цилиндр двойного действия
PAGYT		Тандемный цилиндр	Одноштоковый цилиндр двойного действия
PAGYD		Двухпозиционный тандемный цилиндр	Двухштоковый двухосный цилиндр двойного действия

Примечание: В тандемном цилиндре сила удваивается.

Цилиндр (Ø мм)	Ось (Ø мм)	Сила выдвигения (кг) (6 бар)	Сила втягивания (кг) (6 бар)
32	12	48	41
40	16	75	63
50	20	118	99
63	20	187	168
80	25	301	272
100	25	471	441

1 кг: 10 ньютонов

Общие характеристики

Рабочее состояние	Работает на фильтрованном и смазанном воздухе.
Рабочее давление	1.5 / 10 бар
Диаметры цилиндров (мм)	Ø32-Ø40-Ø50-Ø63-Ø80-Ø100
Шток (мм)	50-100-125-160-200-250-300-350-400-450-500

Возможность заказа с любым штоком

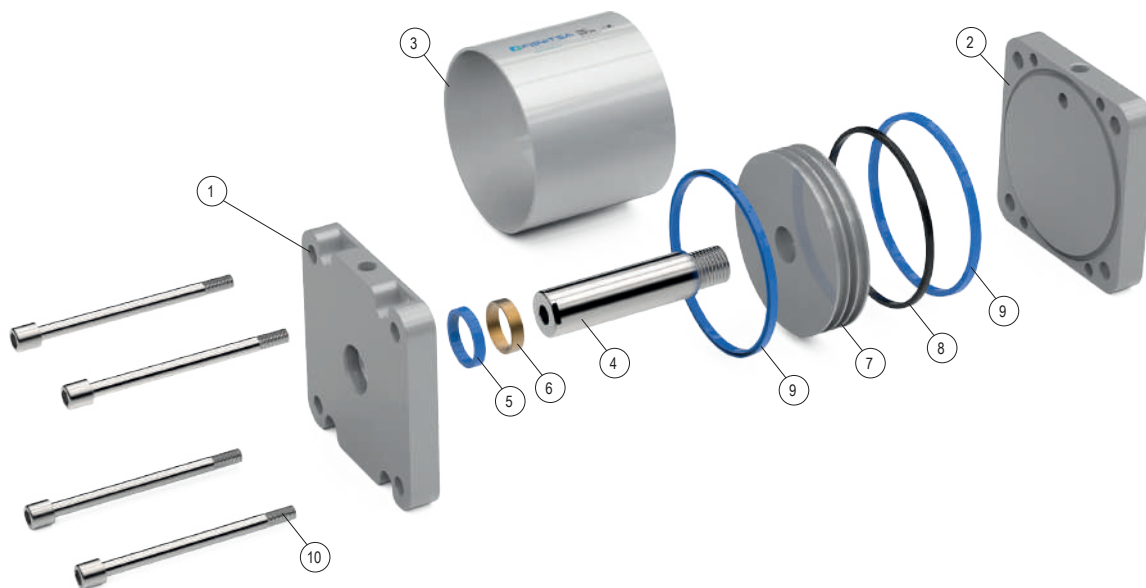

№	Название детали	Шт
1	Передняя крышка	1
2	Задняя крышка	1
3	Труба	1
4	Поршневая ось	1
5	Уплотнение оси	1

№	Название детали	Шт
6	Втулка направляющей	1
7	Поршневая	1
8	Уплотнительное кольцо крышки	2
9	Уплотнение поршня	2
10	Шпилька	4

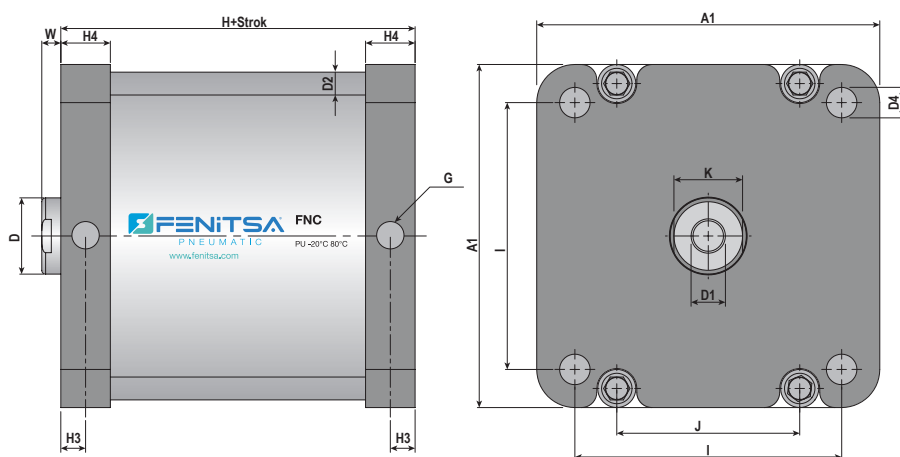

Цилиндр (Ø мм)	A1	D (Ø)	D1 (Ø)	D2 (Ø)	D4	H	H3	H4	I	K	W
125	145	30	M14	10	M12	78	10	22	110	27	10
160	180	40	M20	12	M16	87	12,5	25	140	36	12
200	220	40	M20	14	M16	87	12,5	25	175	36	12
250	270	40	M24	16	M20	116	15	33	220	36	12
320	340	50	M30	16	M24	120	16	34	270	46	15



Система уплотнений в зависимости от рабочей температуры

Полиуретан (PU)	(-20°C) - (+80°C)	Стандартный продукт
Витон (FKM)	(-30°C) - (+180°C)	Оptionный продукт

Код	Символ	Модель	Описание
PAG		Стандартный цилиндр	Цилиндр двойного действия с демпфером
PAGC		Двухосный цилиндр	Двухосный двойного действия с демфированием
PAGT		Тандемный цилиндр	Одноштоковый цилиндр двойного действия с демфированием
PAGD		Двухпозиционный тандемный цилиндр	Двухштоковый цилиндр двойного действия с демфированием

Код	Символ	Модель	Описание
PAGY		Стандартный цилиндр	Цилиндр двойного действия
PAGYC		Двухосный цилиндр	Двухосный цилиндр двойного действия
PAGYT		Тандемный цилиндр	Одноштоковый цилиндр двойного действия
PAGYD		Двухпозиционный тандемный цилиндр	Двухштоковый двухосный цилиндр двойного действия

Примечание: В тандемном цилиндре сила удваивается.

Цилиндр (Ø мм)	Ось (Ø мм)	Сила выдвигения (кг) (6 бар)	Сила втягивания (кг) (6 бар)
32	12	48	41
40	16	75	63
50	20	118	99
63	20	187	168
80	25	301	272
100	25	471	441

1 кг: 10 ньютонов

Общие характеристики

Рабочее состояние	Работает на фильтрованном и смазанном воздухе.
Рабочее давление	1.5 / 10 бар
Диаметры цилиндров (мм)	Ø32-Ø40-Ø50-Ø63-Ø80-Ø100
Шток (мм)	50-100-125-160-200-250-300-350-400-450-500

Возможность заказа с любым штоком

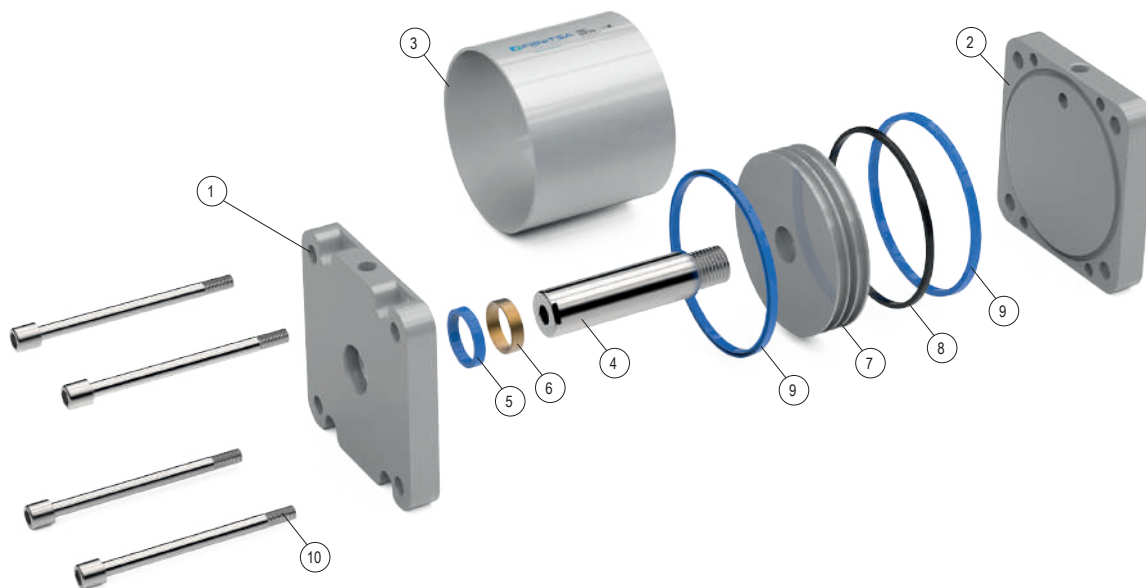

№	Название детали	Шт
1	Передняя крышка	1
2	Задняя крышка	1
3	Труба	1
4	Поршневая ось	1
5	Уплотнение оси	1

№	Название детали	Шт
6	Втулка направляющей	1
7	Поршневая	1
8	Уплотнительное кольцо крышки	2
9	Уплотнение поршня	2
10	Шпилька	4

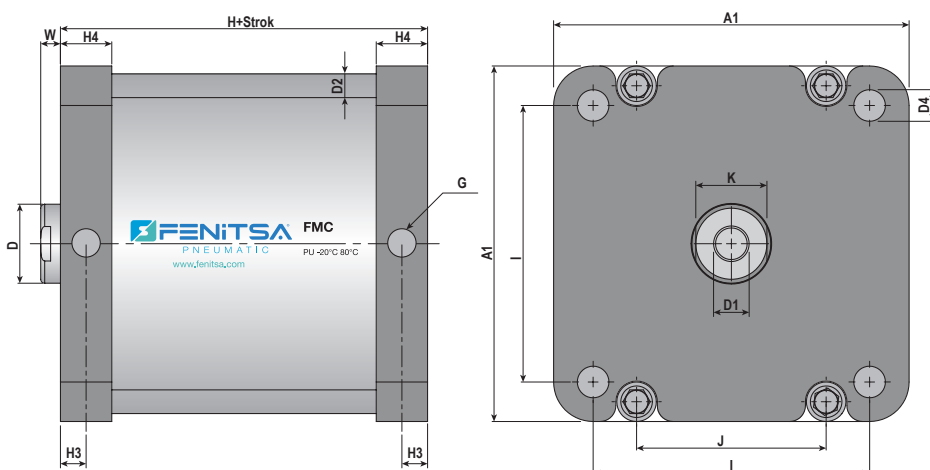

Цилиндр (Ø мм)	A1	D (Ø)	D1 (Ø)	D2 (Ø)	D4	H	H3	H4	I	K	W
125	145	30	M14	10	M12	78	10	22	110	27	10
160	180	40	M20	12	M16	87	12,5	25	140	36	12
200	220	40	M20	14	M16	87	12,5	25	175	36	12
250	270	40	M24	16	M20	116	15	33	220	36	12
320	340	50	M30	16	M24	120	16	34	270	46	15

H-ОБРАЗНЫЙ НАПРАВЛЯЮЩИЙ БЛОК

Диаметры цилиндров (Ø мм)

32 - 40 - 50 - 63 - 80 - 100 - 125 - 160 - 200 - 250 - 320

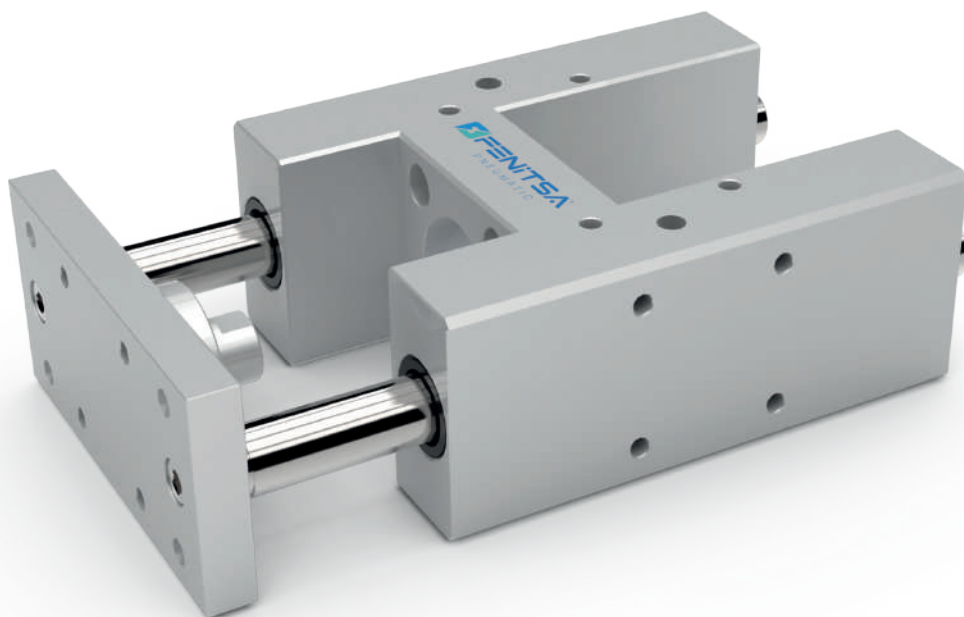
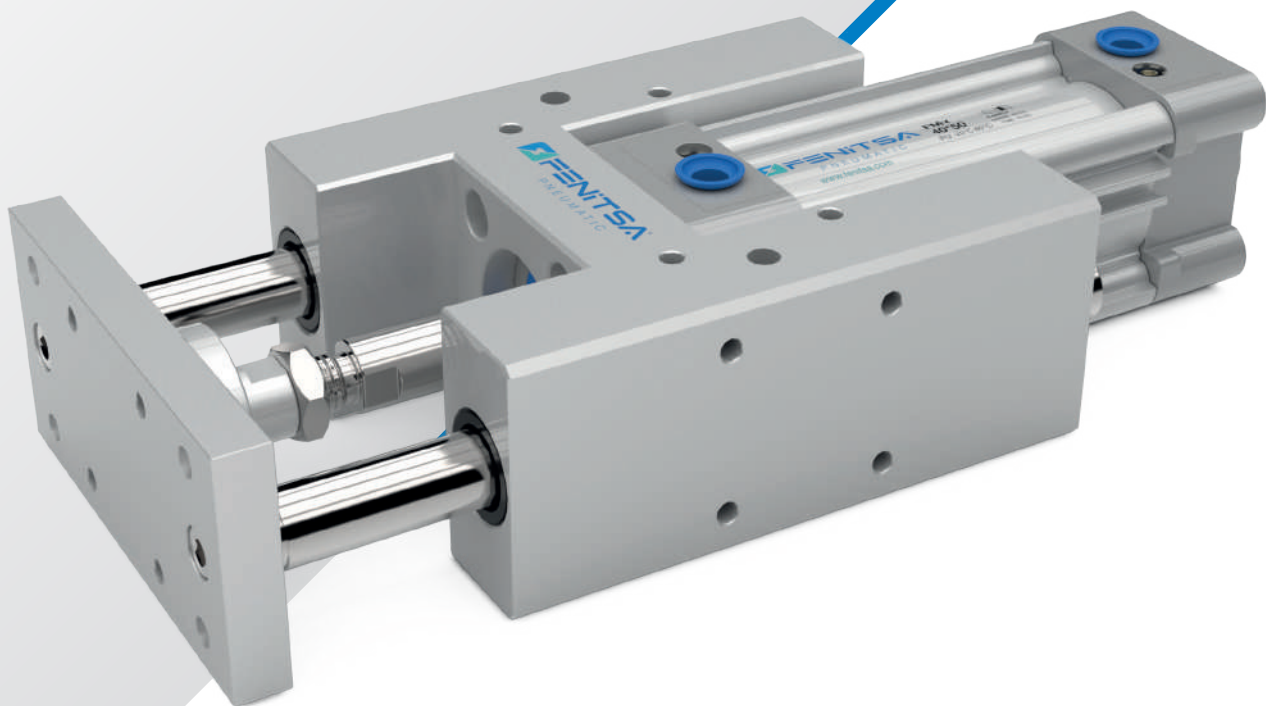

Цилиндр (Ø мм)	Ось (Ø мм)	Сила выдвигания (кг) (6 бар)	Сила втягивания (кг) (6 бар)
32	12	48	41
40	16	75	63
50	20	118	99
63	20	187	168
80	25	301	272
100	25	471	441

1 кг: 10 ньютонов

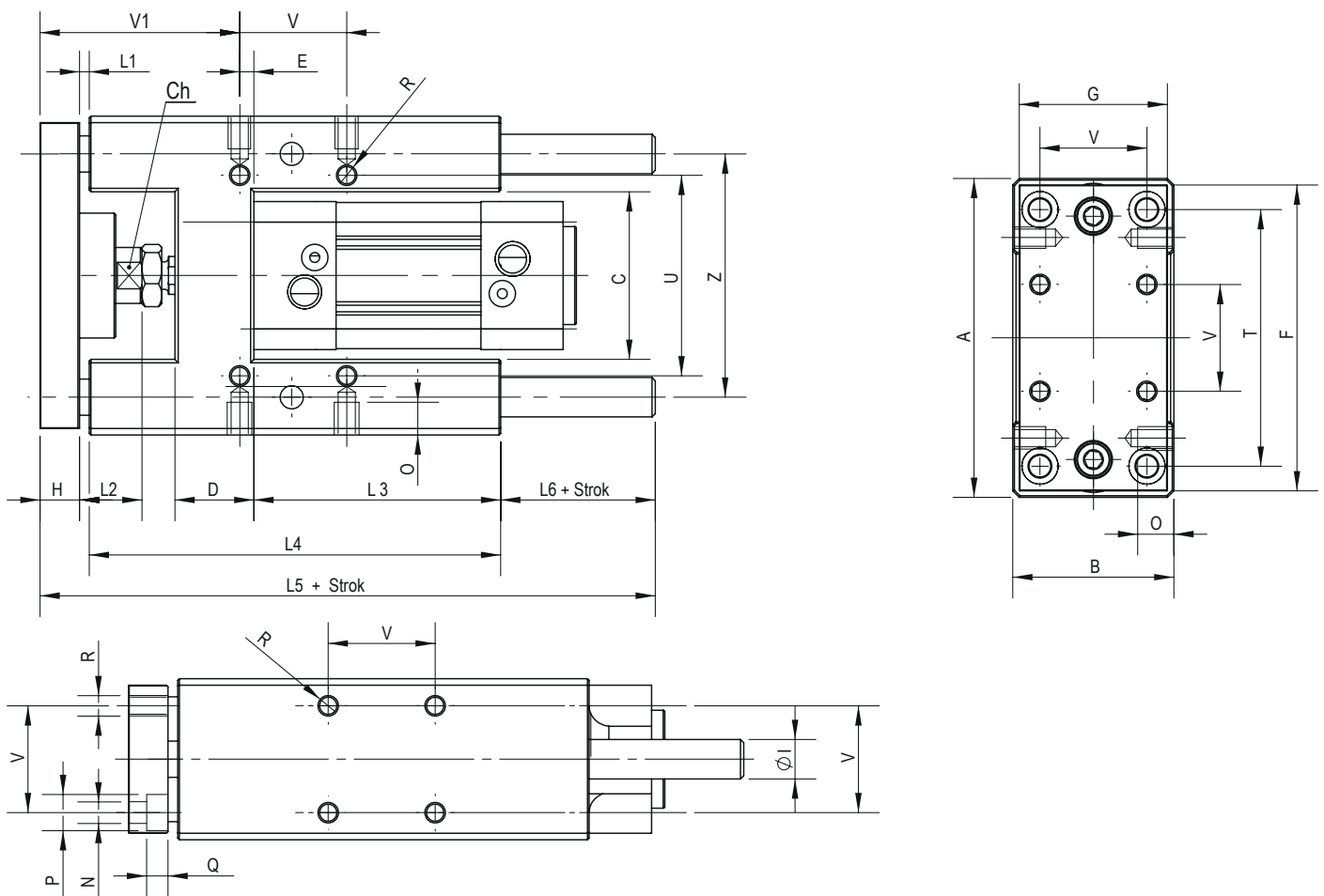

Цилиндр (Ø мм)	A	B	C	Ch	D	E	F	G	H	Ø1	L1	L2	L3	L4	L5	L6	N	O	P	Q	R	T	U	V	V1	Z
32	97	49	51	15	24	4.3	93	45	12	12	3	19	75	125	187	47	6.6	12	11	6.5	M6	78	61	32.5	60.7	74
40	115	58	58.2	15	28	11	112	55	12	16	3	24	80	140	207	52	6.6	12	11	6.5	M6	84	69	38	64	87
50	137	70	70.2	20	34	18.8	134	65	15	20	3	27	78	148	223	57	9	16	15	8.5	M8	100	85	46.5	70	104
63	152	85	85.2	20	34	15.3	147	80	15	20	3	27	106	178	243	47	9	16	15	9	M8	105	100	56.5	74.7	119
80	189	105	105.5	26	50	25	180	100	20	25	3	27	111	195	267	49	11	20	18	11	M10	130	130	72	82	148
100	213	130	130.5	26	55	30	206	120	20	25	3	27	128	218	290	49	11	20	18	11	M10	150	150	89	83	173

U - ОБРАЗНЫЙ НАПРАВЛЯЮЩИЙ БЛОК

Диаметры цилиндров (Ø мм)

32 - 40 - 50 - 63 - 80 - 100 - 125 - 160 - 200 - 250 - 320

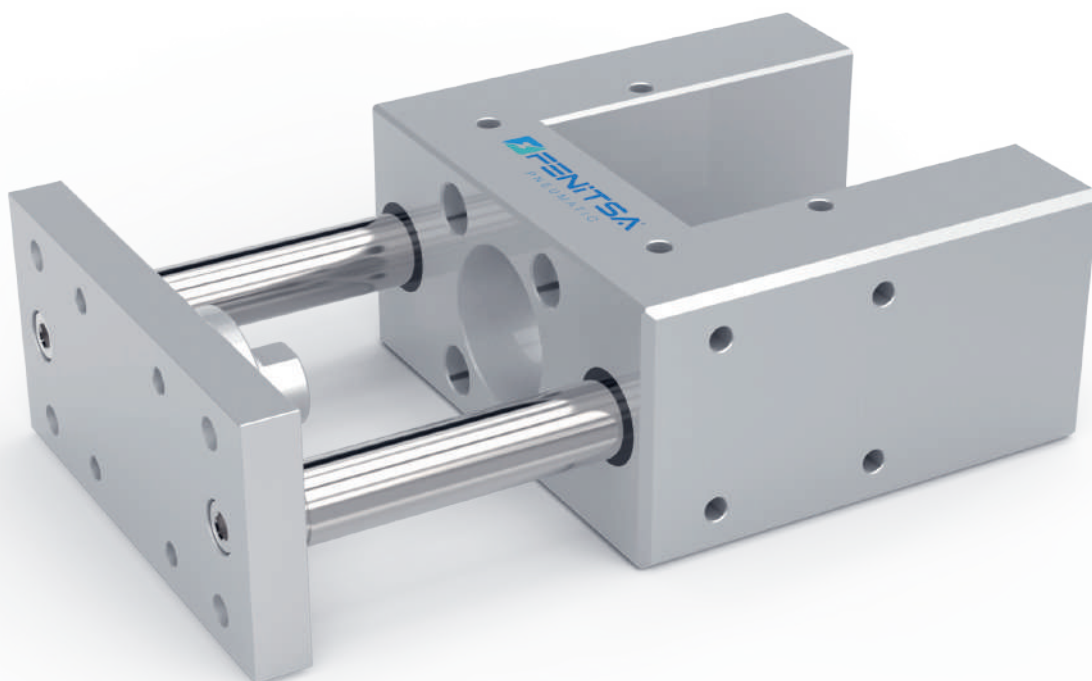
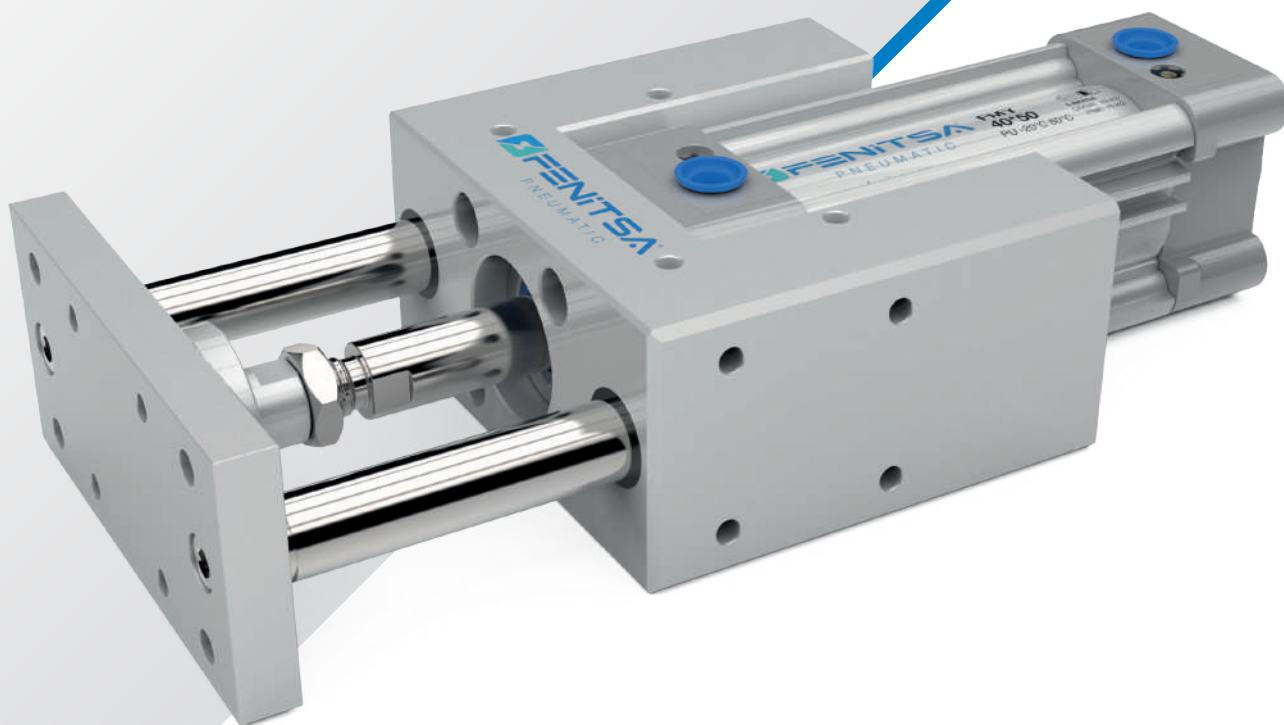

Цилиндр (Ø мм)	Ось (Ø мм)	Сила выдвигания (кг) (6 бар)	Сила втягивания (кг) (6 бар)
32	12	48	41
40	16	75	63
50	20	118	99
63	20	187	168
80	25	301	272
100	25	471	441

1 кг: 10 ньютонов

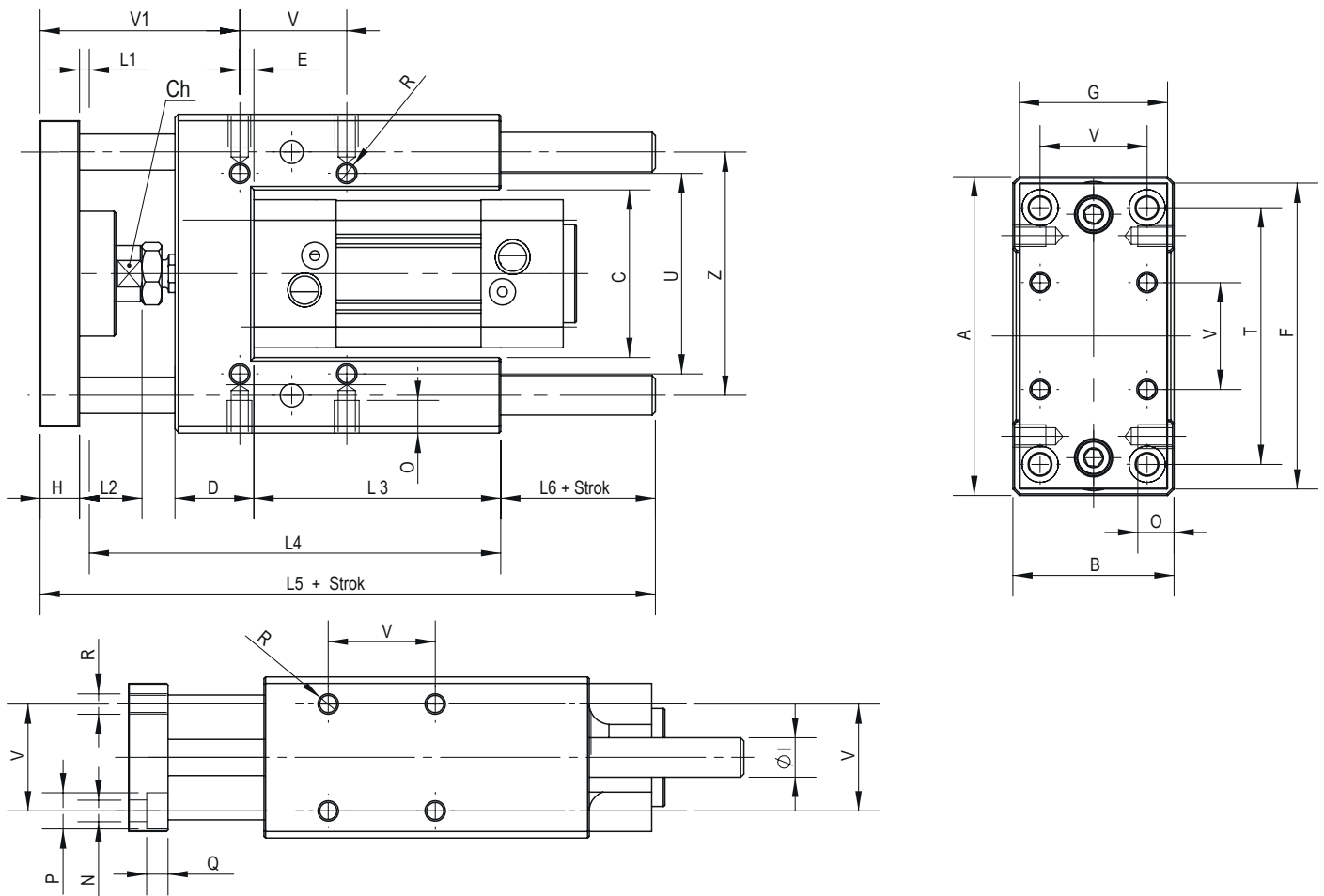

Цилиндр (Ø мм)	A	B	C	Ch	D	E	F	G	H	Ø1	L1	L2	L3	L4	L5	L6	N	O	P	Q	R	T	U	V	V1	Z
32	97	49	51	15	24	4.3	93	45	12	12	3	19	75	125	187	47	6.6	12	11	6.5	M6	78	61	32.5	60.7	74
40	115	58	58.2	15	28	11	112	55	12	16	3	24	80	140	207	52	6.6	12	11	6.5	M6	84	69	38	64	87
50	137	70	70.2	20	34	18.8	134	65	15	20	3	27	78	148	223	57	9	16	15	8.5	M8	100	85	46.5	70	104
63	152	85	85.2	20	34	15.3	147	80	15	20	3	27	106	178	243	47	9	16	15	9	M8	105	100	56.5	74.7	119
80	189	105	105.5	26	50	25	180	100	20	25	3	27	111	195	267	49	11	20	18	11	M10	130	130	72	82	148
100	213	130	130.5	26	55	30	206	120	20	25	3	27	128	218	290	49	11	20	18	11	M10	150	150	89	83	173

ПНЕВМАТИЧЕСКИЕ КЛАПАНЫ



Запорный клапан

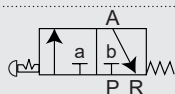

1/4 3x2 Пружинный обратный клапан с ручным управлением



Запорный клапан

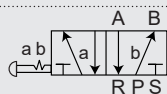

1/4 5x2 Клапан с ручным управлением



Клапан Воздух-Пружина

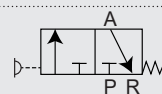

1/4 3x2 Клапан Воздух-Пружина



Клапан Воздух- Воздух

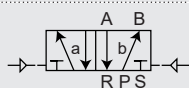

1/4 5x2 Клапан Воздух- Воздух



Клапан Катушка-Пружина

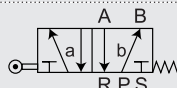

1/4 5x2 Клапан Катушка-Пружина



Клапан Катушка- Катушка

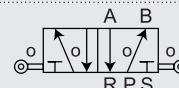

1/4 5x2 Клапан Катушка- Катушка



Клапан с джойстиком

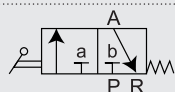

1/4 3x2 Клапан с джойстиком



**Клапан с джойстиком
(Закрыто - Открыто)**

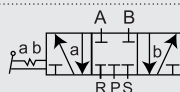

1/4 5x3 Центральный клапан с джойстиком



Клапан с пневмопедалью

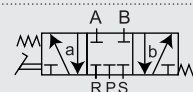

1/4 5x3 Pedal Центральный клапан с пневмопедалью



Фланец с осью

Диаметры цилиндров (Ø мм)
32 - 40 - 50 - 63 - 80 - 100 - 125 - 160 - 200 - 250
- 320



Опорная стойка

Диаметры цилиндров (Ø мм)
32 - 40 - 50 - 63 - 80 - 100 - 125 - 160 - 200 - 250
- 320



Фланец с опорной стойкой

Диаметры цилиндров (Ø мм)
32 - 40 - 50 - 63 - 80 - 100 - 125 - 160 - 200 - 250
- 320



Фланцевое крепление

Диаметры цилиндров (Ø мм)
32 - 40 - 50 - 63 - 80 - 100 - 125 - 160 - 200 - 250
- 320



Опорная лапа

Диаметры цилиндров (Ø мм)
32 - 40 - 50 - 63 - 80 - 100 - 125 - 160 - 200 - 250
- 320

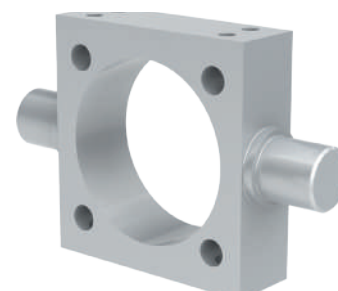

Поворотная цапфа

Диаметры цилиндров (Ø мм)
32 - 40 - 50 - 63 - 80 - 100 - 125 - 160 - 200 - 250
- 320



**Вилкообразная головка
(Стопорным кольцом)**

Диаметры цилиндров (Ø мм)
32 - 40 - 50 - 63 - 80 - 100 - 125 - 160 - 200 - 250
- 320



**Вилкообразная головка
(с клипсой)**

Диаметры цилиндров (Ø мм)
32 - 40 - 50 - 63 - 80 - 100



Шарнирная головка

Диаметры цилиндров (Ø мм)
32 - 40 - 50 - 63 - 80 - 100 - 125 - 160 - 200 - 250
- 320

ФЛАНЕЦ С ОСЬЮ

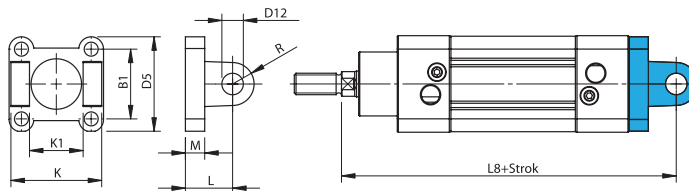

Серия ISO									
Цилиндр (Ø мм)	B1	D5	D12 Ø	K	K1	L	L8	M	R
32	32,5	45	10	45	26	22	142	9	10
40	38	54	12	52	28	25	160	9	12
50	46,5	65	12	60	32	27	170	11	13
63	56,5	76	16	70	40	32	190	11	16
80	72	94	16	90	50	36	210	14	16
100	89	112	20	110	60	41	230	14	20
125	110	134	25	130	70	50	275	15	25
160	140	186	30	170	90	55	315	20	32
200	175	220	30	170	90	60	335	25	35
250	220	270	40	200	110	70	375	25	45
320	270	340	45	220	120	80	420	30	54

Серия CETOP (PAG - PNS)									
Цилиндр (Ø мм)	B1	D5	D12 Ø	K	K1	L	L8	M	R
32	32,5	45	10	45	26	22	142	8	10
40	39,6	54	12	52	28	25	160	9	13
50	48	65	12	60	32	27	170	11	16
63	59,4	80	16	70	40	35	190	12	18
80	70,7	96	16	90	50	38	210	14	18
100	93,4	126	20	110	60	43	230	15	23

Серия CETOP (PNS)									
Цилиндр (Ø мм)	B1	D5	D12 Ø	K	K1	L	L8	M	R
125	106	140	25	130	70	55	275	20	30
160	134,4	180	30	170	90	60	315	22	32
200	165,5	220	30	170	90	60	335	25	35
250	203,7	270	40	200	110	70	375	25	45
320	254,6	340	45	220	120	80	420	30	54

ОПОРНАЯ СТОЙКА

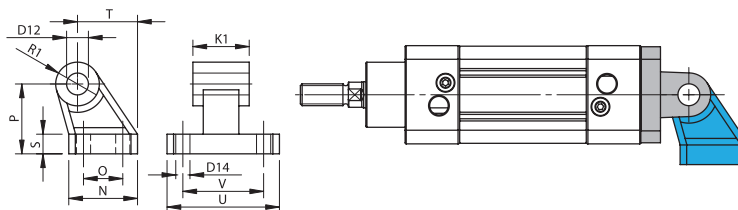

Серия ISO											
Цилиндр (Ø мм)	D12 Ø	D14	K1	N	O	P	R1	S	T	U	V
32	10	6,6	26	31	18	32	10	8	27,5	51	38
40	12	6,6	28	35	22	36	11	10	30,5	54	41
50	12	9	32	45	30	45	13	12	40,5	65	50
63	16	9	40	50	35	50	15	12	44,5	67	52
80	16	11	50	60	40	63	15	14	57	86	66
100	20	11	60	70	50	71	19	15	65	96	76
125	25	14	70	90	60	90	22,5	20	85	124	94
160	30	14	90	126	88	115	31,5	25	116	156	118
200	30	18	90	130	90	135	31,5	30	125	162	122
250	40	22	110	160	110	165	40	35	153	200	150
320	45	26	120	186	122	200	45	40	182	234	170

Серия CETOP (PAG - PNS)											
Цилиндр (Ø мм)	D12 Ø	D14	K1	N	O	P	R1	S	T	U	V
32	10	6,6	26	31	18	32	10	8	27,5	51	38
40	12	6,6	28	35	22	36	11	10	30,5	54	41
50	12	9	32	45	30	45	13	12	40,5	65	50
63	16	9	40	50	35	50	15	12	44,5	67	52
80	16	11	50	60	40	63	15	14	57	86	66
100	20	11	60	70	50	71	19	15	65	96	76

Серия CETOP (PNS)											
Цилиндр (Ø мм)	D12 Ø	D14	K1	N	O	P	R1	S	T	U	V
125	25	14	70	90	60	90	22,5	20	85	124	94
160	30	14	90	126	88	115	31,5	25	116	156	118
200	30	18	90	130	90	135	31,5	30	125	162	122
250	40	22	110	160	110	165	40	35	153	200	150
320	45	26	120	186	122	200	45	40	182	234	170

ФИТИНГИ ISO и CETOP

ФЛАНЕЦ С ОПОРНОЙ СТОЙКОЙ

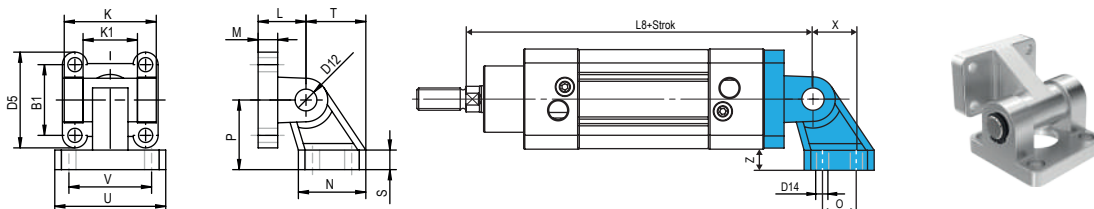

Серия ISO

Цилиндр (Ø мм)	B1	D5	K1	K	U	D12 Ø	L	T	P	N	L8	M	S	D14 Ø	V	O	X	Z
32	32,5	45	26	45	51	10	22	27,5	32	31	142	9	8	6,6	38	18	21	9,5
40	38	54	28	52	54	12	25	30,5	36	35	160	9	10	6,6	41	22	24	9
50	46,5	65	32	60	65	12	27	40,5	45	45	170	11	12	9	50	30	33	12,5
63	56,5	76	40	70	67	16	32	44,5	50	50	190	11	12	9	52	35	37	12
80	72	94	50	90	86	16	36	57	63	60	210	14	14	11	66	40	47	16
100	89	112	60	110	96	20	41	65	71	70	230	14	15	11	76	50	55	15
125	110	145	70	130	124	25	50	85	90	90	275	20	20	14	94	60	70	17,5
160	140	186	90	170	156	30	55	116	115	126	315	20	25	14	118	88	97	22
200	175	220	90	170	162	30	60	125	135	130	335	25	30	18	122	90	105	25
250	220	270	110	200	200	40	70	153	165	160	375	25	35	22	150	110	128	30
320	270	340	120	220	234	45	80	182	200	186	420	30	40	26	170	122	150	30

Серия CETOP (PAG - PNS)

Цилиндр (Ø мм)	B1	D5	K1	K	U	D12 Ø	L	T	P	N	L8	M	S	D14 Ø	V	O	X	Z
32	32,5	45	26	45	51	10	22	27,5	32	31	142	8	8	6,6	38	18	21	9,5
40	39,6	54	28	52	54	12	25	30,5	36	35	160	9	10	6,6	41	22	24	8
50	48	65	32	60	65	12	27	40,5	45	45	170	11	12	9	50	30	33	12,5
63	59,4	80	40	70	67	16	35	44,5	50	50	190	12	12	9	52	35	37	10
80	70,7	96	50	90	86	16	38	57	63	60	210	14	14	11	66	40	47	15
100	93,4	126	60	110	96	20	43	65	71	70	230	15	15	11	76	50	55	8

Серия CETOP (PAG - PNS)

Цилиндр (Ø мм)	B1	D5	K1	K	U	D12 Ø	L	T	P	N	L8	M	S	D14 Ø	V	O	X	Z
125	106	140	70	130	124	25	55	85	90	90	275	20	20	14	94	60	70	22,5
160	134,4	180	90	170	156	30	60	116	115	126	315	22	25	14	118	88	97	28,5
200	165,5	220	90	170	162	30	60	125	135	130	335	25	30	18	122	90	105	25
250	203,7	270	110	200	200	40	70	153	165	160	375	25	35	22	150	110	128	30
320	254,6	340	120	220	234	45	80	182	200	186	420	30	40	26	170	122	150	30

ФЛАНЦЕВОЕ КРЕПЛЕНИЕ

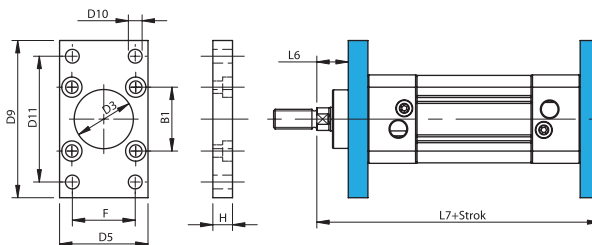

Серия ISO										
Цилиндр (Ø мм)	B1	D3 Ø	D5	D9	D10 Ø	D11	F	H	L6	L7
32	32,5	30	45	80	7	64	32	10	16	130
40	38	35	54	90	9	72	36	10	20	145
50	46,5	40	65	110	9	90	45	12	25	155
63	56,5	45	76	120	9	100	50	12	25	170
80	72	45	94	150	12	126	63	16	30	190
100	89	55	112	175	14	150	75	16	35	205
125	110	60	145	220	16	180	90	20	45	245
160	140	65	186	280	18	230	115	20	60	280
200	175	75	220	320	22	270	135	25	70	300
250	220	90	270	390	26	330	165	25	80	330
320	270	110	340	470	33	400	200	30	90	370

Серия CETOP (PAG - PNS)										
Цилиндр (Ø мм)	B1	D3 Ø	D5	D9	D10 Ø	D11	F	H	L6	L7
32	32,5	30	45	77	7	64	32	10	16	130
40	39,6	35	54	90	9	72	36	10	20	145
50	48	40	65	110	9	90	45	12	25	155
63	59,4	42	80	125	9	100	50	15	25	170
80	70,7	48	96	154	12	126	63	18	30	190
100	93,4	52	126	186	14	150	75	18	35	205

Серия CETOP (PNS)										
Цилиндр (Ø мм)	B1	D3 Ø	D5	D9	D10 Ø	D11	F	H	L6	L7
125	106	63	140	220	16	180	90	25	45	245
160	134,4	80	180	280	18	230	115	25	60	280
200	165,5	80	220	320	22	270	135	25	70	300
250	203,7	100	270	390	26	330	165	25	80	330
320	254,6	110	340	470	33	400	200	30	90	370

ОПОРНАЯ ЛАПА

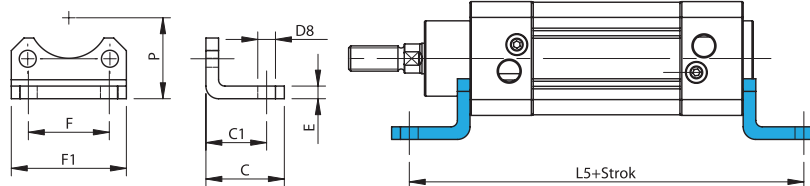

Серия ISO								
Цилиндр (Ø мм)	C	C1	D8 Ø	E	F	F1	L5	P
32	30	24	7	5	32	45,5	142	32
40	37	28	10	5	36	54,5	161	36
50	41	32	10	6	45	65	170	45
63	44	32	10	6	50	76	185	50
80	56	41	12	6	63	94	210	63
100	58	41	14	6	75	112	220	71
125	67	45	16	8	90	145	250	90
160	87	60	18	9	115	186	300	115
200	95	70	22	12	135	220	320	135
250	105	75	26	20	165	270	350	165
320	125	85	33	23	200	340	390	200

Серия CETOP (PAG - PNS)								
Цилиндр (Ø мм)	C	C1	D8 Ø	E	F	F1	L5	P
32	32	24	7	4	32	45	142	32
40	38	28	9	5	36	54	161	36
50	42	32	9	6	45	65	170	45
63	50	35	9	6	50	80	185	50
80	60	43	12	8	63	96	210	63
100	57	43	14	8	75	126	220	71

Серия CETOP (PNS)								
Цилиндр (Ø мм)	C	C1	D8 Ø	E	F	F1	L5	P
125	69	50	16	11	90	140	250	90
160	87	65	18	13	115	180	300	115
200	95	70	22	15	135	220	320	135
250	105	75	26	20	165	270	350	165
320	125	85	33	23	200	340	390	200

ФИТИНГИ ISO и CETOP

ПОВОРОТНАЯ ЦАПФА

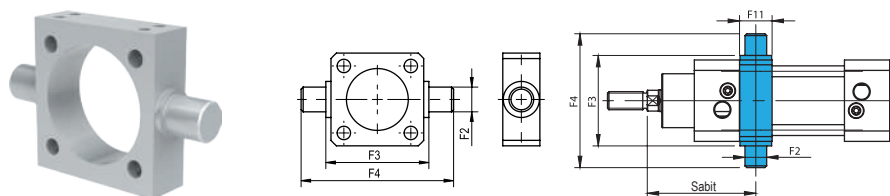

Серия ISO				
Цилиндр (Ø мм)	F2 Ø	F3	F4	F11
32	12	50	74	15
40	16	63	95	20
50	16	75	107	20
63	20	90	130	25
80	20	110	150	25
100	25	132	182	30
125	25	160	210	32
160	32	200	264	40
200	32	250	314	40
250	40	320	400	50
320	50	400	500	60

Серия CETOP (PNS SABIT)					
Цилиндр (Ø мм)	F2 Ø	F3	F4	F11	Sabit
125	25	160	210	38	125
160	32	200	264	48	155
200	32	250	314	48	165
250	40	320	400	62	186
320	50	400	500	65	210

Серия CETOP (PNS HAREKETLI)				
Цилиндр (Ø мм)	F2 Ø	F3	F4	F11
125	25	160	210	32
160	32	200	264	40
200	32	250	314	40
250	40	320	400	50
320	50	400	500	60

ПОВОРОТНАЯ ЦАПФА ПЕРЕД/ЗАДН. КРЫШЕК

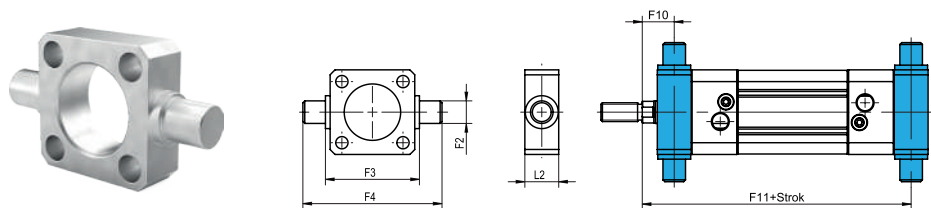

Серия ISO						
Цилиндр (Ø мм)	F2 Ø	F3	F4	F10	F11	L2
32	12	50	74	17	129	18
40	16	63	95	20	145	20
50	16	75	107	23	157	28
63	20	90	130	23,5	171,5	27
80	20	110	150	29	191	34
100	25	132	182	31,8	208,3	38,5

Серия CETOP (PAG - PNS)						
Цилиндр (Ø мм)	F2 Ø	F3	F4	F10	F11	L2
32	12	50	74	18	128	16
40	16	63	95	20	145	20
50	16	75	107	24,5	155,5	25
63	20	90	130	26	169	28
80	20	110	150	31	189	34
100	25	132	182	33	207	40

Вилкообразная головка (Стопорным кольцом)

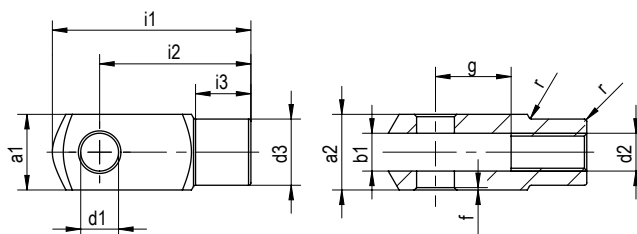

Серия ISO												
Цилиндр (Ø мм)	d1	g	a1	a2	b1	d2	d3	f	i1	i2	i3	r
32	10	20	20	20	10	M10x1.25	18	0,5	52	40	15	0,5
40	12	24	24	24	12	M12x1.25	20	0,5	62	48	18	0,5
50-63	16	32	32	32	16	M16x1.5	26	1	83	64	24	1
80-100	20	40	40	40	20	M20x1.5	34	1,5	105	80	30	1,5
125	25	50	50	50	25	M27x2	42	1,5	132	100	36	1,5
160-200	35	72	66	66	35	M36x2	60	2	188	144	41	2
250	40	96	80	80	40	M42x2	70	3	220	168	43	3
320	50	111	90	90	50	M48x2	80	3	250	192	44	3

Вилкообразная головка (с клипсой)

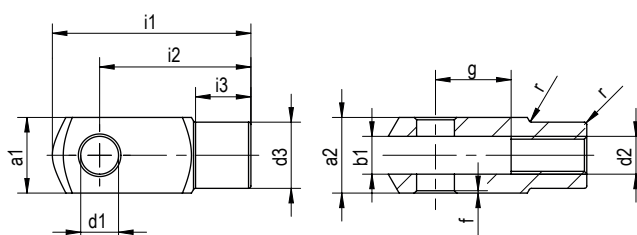

Серия ISO												
Цилиндр (Ø мм)	d1	g	a1	a2	b1	d2	d3	f	i1	i2	i3	r
32	10	20	20	20	10	M10x1.25	18	0,5	52	40	15	0,5
40	12	24	24	24	12	M12x1.25	20	0,5	62	48	18	0,5
50-63	16	32	32	32	16	M16x1.5	26	1	83	64	24	1
80-100	20	40	40	40	20	M20x1.5	34	1,5	105	80	30	1,5
125	25	50	50	50	25	M27x2	42	1,5	132	100	36	1,5
160-200	35	72	66	66	35	M36x2	60	2	188	144	41	2
250	40	96	80	80	40	M42x2	70	3	220	168	43	3
320	50	111	90	90	50	M48x2	80	3	250	192	44	3

Шарнирная головка

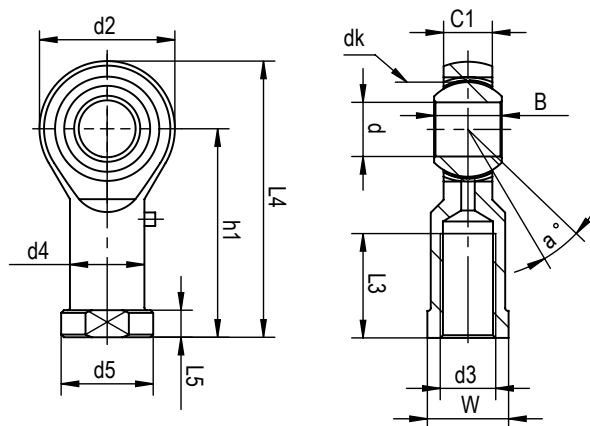

Серия ISO														
Цилиндр (Ø мм)	d	d3	B	C1	W	L3	d2	L4	h1	L5	d4	d5	dk	a°
32	10	M10x1.25	14	10,5	17	20	26	56	43	6,5	15	19	19,05	13
40	12	M12x1.25	16	12	19	22	30	65	50	6,5	17,5	22	22,225	13
50-63	16	M16x1.5	21	15	22	28	40	84	64	8	22	27	28,575	15
80-100	20	M20x1.5	25	18	30	33	50	102	77	10	27,5	34	34,925	14
125	30	M27x2.0	37	25	41	51	70	145	110	15	40	50	50,8	17
160-200	35	M36x2.0	43	28	50	56	81	165,5	125	17	46	58	57,1	16
250	40	M42x2.0	49	33	55	60	91	187,5	142	19	53	65	66,6	17
320	50	M48x2.0	60	45	65	65	117	218,5	160	23	65	75	82,5	12



ВЫДВИЖНАЯ СИЛА ПНЕВМАТИЧЕСКИХ ЦИЛИНДРОВ

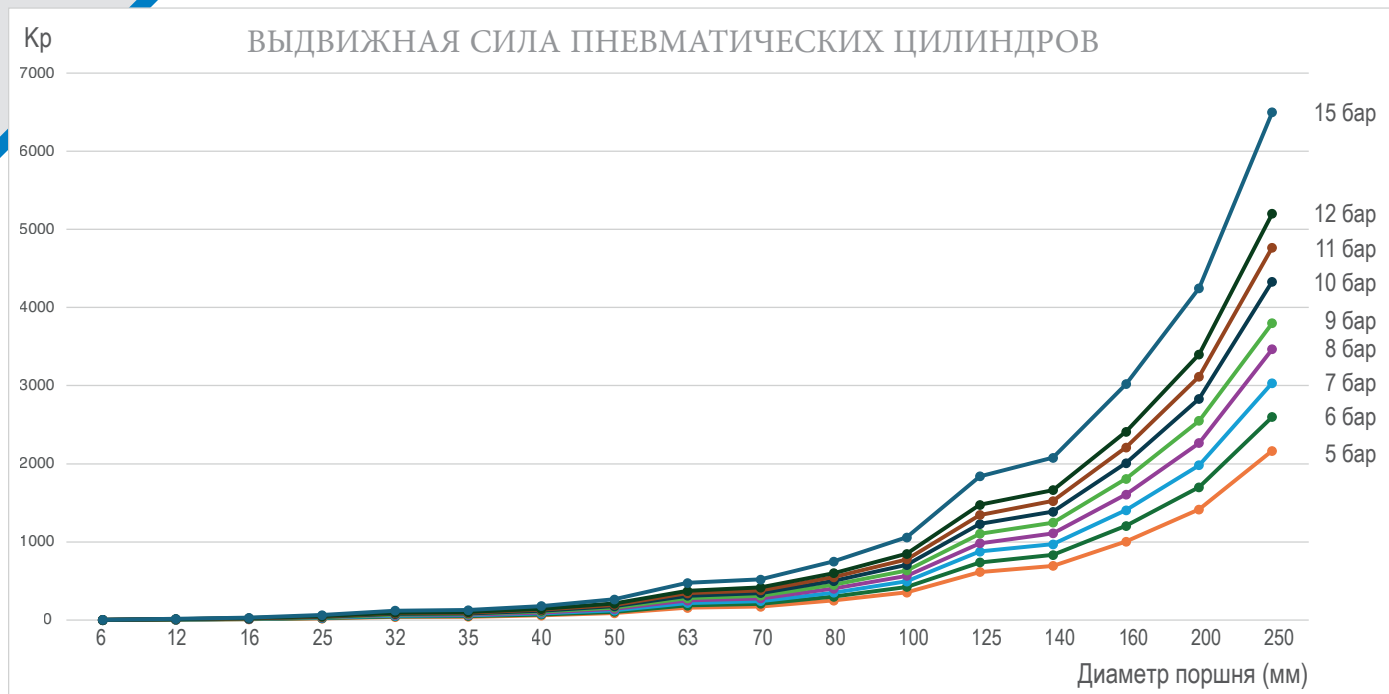

Диаметр поршня (мм)	Давление воздуха (бар)								
	5	6	7	8	9	10	11	12	15
	Сила выдвигания поршня (Кр)								
6	1,0	1,2	1,4	1,4	1,8	2,0	2,2	2,4	3,0
12	5	6	7	8	9	10	11	12	15
16	10	12	14	16	18	20	22	24	30
25	21	24	30	34	38	42	46	50	63
32	40	48	56	64	72	80	88	96	120
35	43	52	61	70	78	86	95	104	129
40	60	72	84	96	108	120	132	144	180
50	88	106	124	142	159	176	194	212	264
63	156	187	218	250	281	312	343	374	475
70	173	208	243	278	312	346	381	416	519
80	250	300	351	402	452	500	550	600	750
100	353	424	495	566	636	706	777	848	1.059
125	615	738	878	982	1.105	1.230	1.346	1.476	1.840
140	693	832	971	1.110	1.248	1.386	1.525	1.664	2.079
160	1.005	1.206	1.407	1.608	1.809	2.010	2.211	2.412	3.020
200	1.416	1.700	1.983	2.266	2.550	2.832	3.116	3.400	4.248
250	2.166	2.600	3.033	3.466	3.800	4.332	4.766	5.200	6.498

ТАБЛИЦА РАСХОДА ВОЗДУХА ПНЕВМАТИЧЕСКИХ ЦИЛИНДРОВ

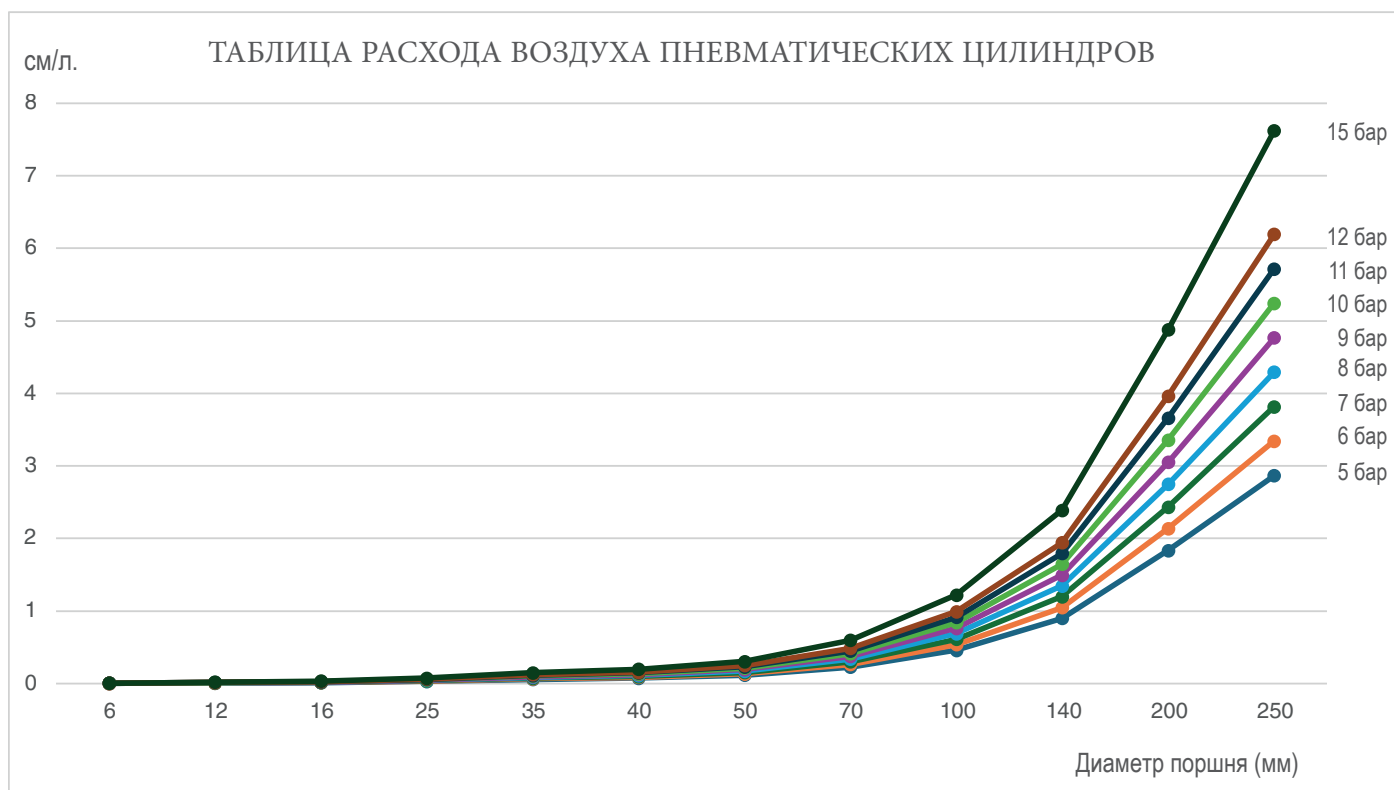

Диаметр поршня (мм)	Давление воздуха (бар)								
	5	6	7	8	9	10	11	12	15
	Расход воздуха на каждый сантиметр поршневого курса (л)								
6	0.0016	0.0019	0.0022	0.0025	0.0027	0.0030	0.0033	0.0036	0.0044
12	0.007	0.008	0.009	0.010	0.011	0.012	0.013	0.014	0.018
16	0.011	0.014	0.016	0.018	0.020	0.022	0.024	0.026	0.032
25	0.029	0.033	0.038	0.043	0.048	0.052	0.057	0.062	0.076
35	0.056	0.066	0.075	0.084	0.093	0.103	0.112	0.121	0.149
40	0.073	0.085	0.097	0.110	0.122	0.135	0.146	0.157	0.195
50	0.115	0.134	0.153	0.172	0.191	0.210	0.229	0.248	0.305
70	0.225	0.262	0.299	0.335	0.374	0.411	0.448	0.485	0.597
100	0.459	0.535	0.611	0.687	0.763	0.839	0.915	0.991	1.219
140	0.899	1.048	1.197	1.346	1.495	1.644	1.793	1.942	2.389
200	1.835	2.139	2.433	2.747	3.052	3.356	3.660	3.964	4.876
250	2.867	3.342	3.817	4.292	4.768	5.243	5.718	6.193	7.619

СПЕЦИАЛЬНЫЕ ЦИЛИНДРЫ



Ресивер

Пневматический - гидравлический ресивер
для регулировки скорости

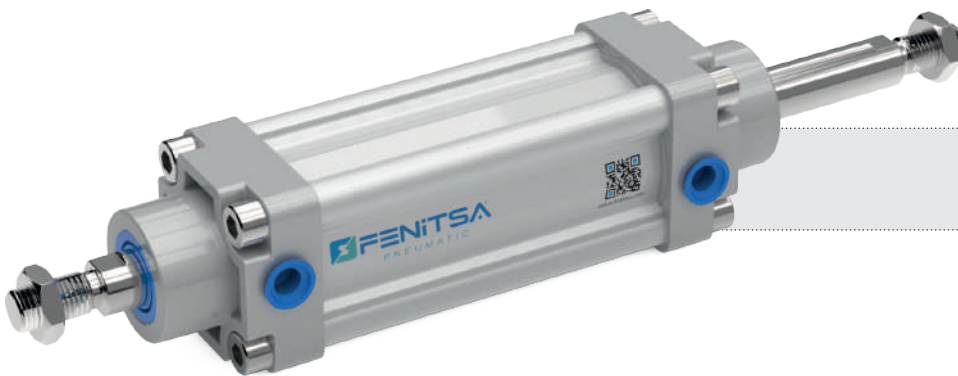

Двухосный цилиндр

Цилиндр с регулировкой штока



СПЕЦИАЛЬНЫЕ ЦИЛИНДРЫ



Специальные Цилиндры

Аппарат для соединения цилиндров

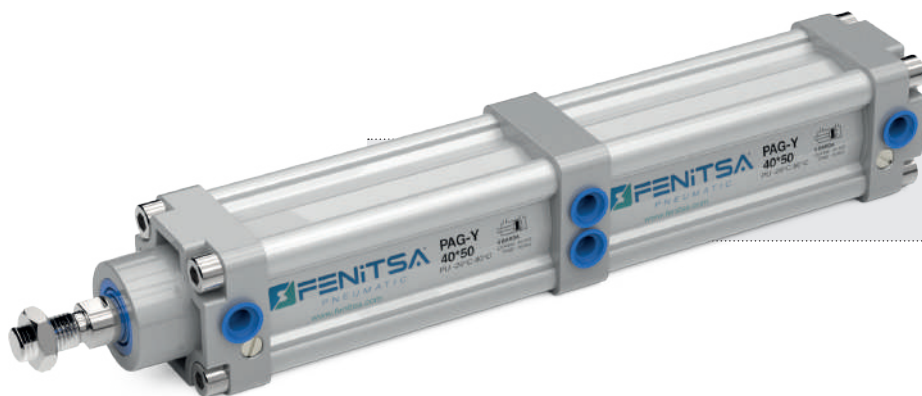

Тандемный цилиндр

Двухпозиционный тандемный цилиндр

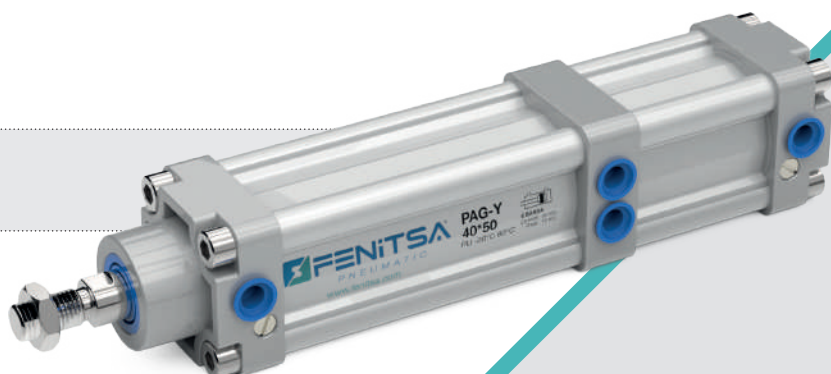



FENITSA®
PNEUMATIC

HANTAŞ HİDROLİK MAKİNA A.Ş.

1 . OSB. Atabey Sk. No:9 Selçuklu - Konya / TÜRKİYE
телефон: +90 332 248 23 83 Факс: +90 332 248 23 88
info@fenitsa.com / www.fenitsa.com

ENDUSTRIYEL
TECHNICAL AGENCY
V26.03.01



www.fenitsa.com