



MEET THE FENİTSA EXPERTISE
FENİTSA UZMANLIĞIYLA TANIŞIN

FENİTSA®
P N E U M A T I C

www.fenitsa.com.tr



OUR FOUNDER/KURUCUMUZ

"Our company has been operating in Hydraulic-Pneumatics sector for more than 40 years since its establishment. Today, with our dynamic, skillful and successful team, I am pleased to have the achievements of the goals we have planned. From the entrepreneurial life that we stepped from scratch in 1950, our most important feature that brings us to this day, and which enables us to grow rapidly, is undoubtedly the mutual trust relationship we have established with our customers. We have adopted the basic principle of providing the best quality products to our customers with the most favorable conditions. We completed every work we started in our working time, always fulfilled our promises. The first condition for us to win was to not to embarrass our customers who believed and trustes us.

From now on, our main goal is to work by adhering to our basic principles and to be an actor that adds value to our sector. Thank you for your trust."

Yours truly,
Abdullah KAYHAN
Hantaş A.Ş. Honorary President

"Kuruluşundan bu yana 40 yılı aşkın suredir Hidrolik-Pnömatik sektöründe faaliyet gösteren firmamız kazanmış olduğu tecübe birikimi ile çalışmalarını sürdürmektedir. Bugün, dinamik, becerili ve başarılı ekibimiz ile planladığımız hedefleri yakalamış olmaktan mutluluk duyuyorum. 1950 yılında sıfırdan adım attığımız girişimcilik hayatımızdan bugüne, bizi bu günlere getiren, hızla büyümemizi sağlayan en önemli özelliğimiz kuşkusuz insanlar ile kurduğumuz karşılıklı güven ilişkisidir. Biz her zaman, elimizden gelen en kaliteli ürünleri, en uygun koşullarla müşterilerimize sunmayı temel prensip edindik. Çalışma süremiz içinde başladığımız her işi zamanında tamamladık, verdiğimiz sözleri daima yerine getirdik. Bizim için kazanmanın ilk koşulu, bize inanan ve güvenen müşterilerimizi mahcup etmemek oldu.

Bugünden sonra da ana hedefimiz, temel prensiplerimize bağlı kalarak çalışmak ve sektörümüze değer katan bir aktör olmaktır. Duyduğunuz güven için teşekkür ediyorum."

Saygılarımla,
Abdullah KAYHAN
Hantaş A.Ş. Onursal Başkanı

TIME TRAVELLING/ZAMANDA YOLCULUK

1950

Abdullah Kayhan started to work with his own company

Abdullah Kayhan kendi firmasında çalışmaya başladı

1976

Abdullah Kayhan founded HANTAŞ company

Abdullah Kayhan HANTAŞ firmasını kurdu

1985

Serial production of hydraulic cylinders was started

Hidrolik Silindir seri üretimine başlandı

1992

CNC machines were taken to production line

CNC tezgahlar üretim hattına alındı

1964

Hydraulic Press production started
Hidrolik Pres üretimine başlandı

1979

Hydraulic cylinder production started
İlk hidrolik silindir üretimi yapıldı

1989

Pneumatic Cylinder production started
Pnömatik Silindir üretimi başladı

1994

Mold production started
Kalıp üretimi başladı

ABOUT US/HAKKIMIZDA

Fenitsa has started its activities, which is primarily pneumatic, in order to meet the needs and requirements of the machinery manufacturing sector and to provide services by producing solutions in the professional sense.

Pneumatic cylinders, pneumatic cylinder connection equipments and all other pneumatic fields provide solutions for every budget with the knowledge and experience of years in the field of pneumatic technologies.

Fenitsa; although it has fully adopted the domestic service activities in its establishment, as of August 2018, it has started to operate internationally by creating infrastructure and automation systems from scratch.

With the sectoral knowledge and experience we have acquired for a long time, we provide point-shooting solution with fully user-oriented, impressive and interesting visual design and thoughtful projects. We think all the variations and fine details in our cylinders and make production accordingly.

Fenitsa, başta pnömatik olmak üzere makina üretim sektörünün ihtiyaçlarını ve gereksinimlerini maksimum düzeyde karşılamak ve profesyonel anlamda çözümler üreterek hizmet sunmak amacıyla faaliyete geçmiştir.

Pnömatik teknolojileri alanında yılların verdiği bilgi birikimi ve tecrübe ile pnömatik silindir, pnömatik silindir bağlantı ekipmanları ile diğer tüm pnömatik alanlarında, her bütçeye uygun çözümler sunmaktadır.

Fenitsa; kuruluşunda tamamen yerli hizmet faaliyetlerini benimsemişse de, Ağustos 2018 tarihi itibari ile, alt yapı ve otomasyon sistemlerini sıfırdan oluşturarak, uluslararası faaliyet göstermeye başlamıştır.

Pnömatik Silindir konusunda, uzun zamandır edinmiş olduğumuz sektörel bilgi birikimi ve tecrübe ile, tamamen kullanıcı odaklı, etkileyici ve ilgi çekici görsel tasarım ve en ince ayrıntısına kadar düşünülmüş projeler ile, nokta atışı çözüm sağlamaktayız. Silindirlerimizde olabilecek tüm varyasyonları ve ince detayları düşünerek, buna göre üretim yapmaktayız.

MISSION/MİSYON

Our mission is to maximize customer satisfaction by providing high standard and high quality service. We work with a professional discipline and an amateur spirit to protect our role as a company with a local and global perspective. As a brand in all the products we produce, we always have the mission to keep quality at the forefront.

Misyonumuz, yüksek standartlı, kaliteli hizmet vererek müşteri memnuniyetini en üst düzeye çıkarmaktır. Profesyonel disiplin ve amatör bir ruh ile çalışan kadromuzla, yerel ve küresel bakış açısına sahip bir firman olarak sektördeki rolümüzü korumaya çalışıyoruz. Ürettiğimiz bütün ürünlerde marka olarak kaliteyi hep ön planda tutmayı kendimize misyon edindik.

VISION/VİZYON

Our vision is to achieve the best in our services and products. Our behaviour to our employees, partners, customers; mutual respect, reputation and honesty are our basic principles. Adopting the understanding of continuous quality improvement, sharing our knowledge and skills to our customer's service, keeping our customer's satisfaction on everything are among our goals.

Vizyonumuz, şirket olarak yaptığımız işlerde ve ürünlerde en iyisini yakalamaktır. Çalışanlarımıza, ortaklarımıza, müşterilerimize olan davranışlarımızda; karşılıklı saygı, itibar ve dürüstlük temel ilkelerimizdir. Sürekli kalite iyileştirme anlayışını benimsemek paylaşmak, bilgi ve becerilerimizi müşterilerimizin hizmetine sunarak, müşterilerimizin memnuniyetini her şeyin üzerinde tutmak hedeflerimizin arasındadır.

1996

CAD CAM systems started work

CAD CAM sistemleri ile çalışmalar başladı

2008

ISO 9000 certificate received
ISO 9000 belgesi alındı

2010

Robotic production line was put into operation

Robotik üretim hattı faaliyete alındı

1997

Large diameter pneumatic cylinder production started
Büyük çaplarda pnömatik üretimine başlandı

2009

ISO standard cylinder production started
ISO standartlarında silindir üretimi başladı





Innovation
Yenilikçilik



Aluminium Body Cylinder
Cetop Pnömatik Alüminyum Gövde Silindir

Ø32mm

Ø40mm

Ø50mm

Ø63mm

Ø80mm

Ø100mm

PAG

CETOP RP 43P



FENITSA®



Reliability
Güvenilirlik

Magnetic Cushion Cylinder
İso Pnömatik Manyetik Yastıklı Silindir

Ø**32**mm
Ø**40**mm
Ø**50**mm
Ø**63**mm
Ø**80**mm
Ø**100**mm

FENITSA

ISO 15552



FENITSA®



Customer Focus
Müşteri Odaklılık



Standard Series Cylinder
Cetop Pnömatik Normal Seri / Yastıklı Silindir

Ø32mm

Ø40mm

Ø50mm

Ø63mm

Ø80mm

Ø100mm

PNS

PNSY

CETOP RP 43P



FENITSA®



Solution Focus
Çözüm Odaklılık



Standard Series Cylinder
Cetop Pnömatik Normal Seri / Yastıklı Silindir

Ø125mm

Ø160mm

Ø200mm

Ø250mm

Ø320mm

CETOP RP 53P

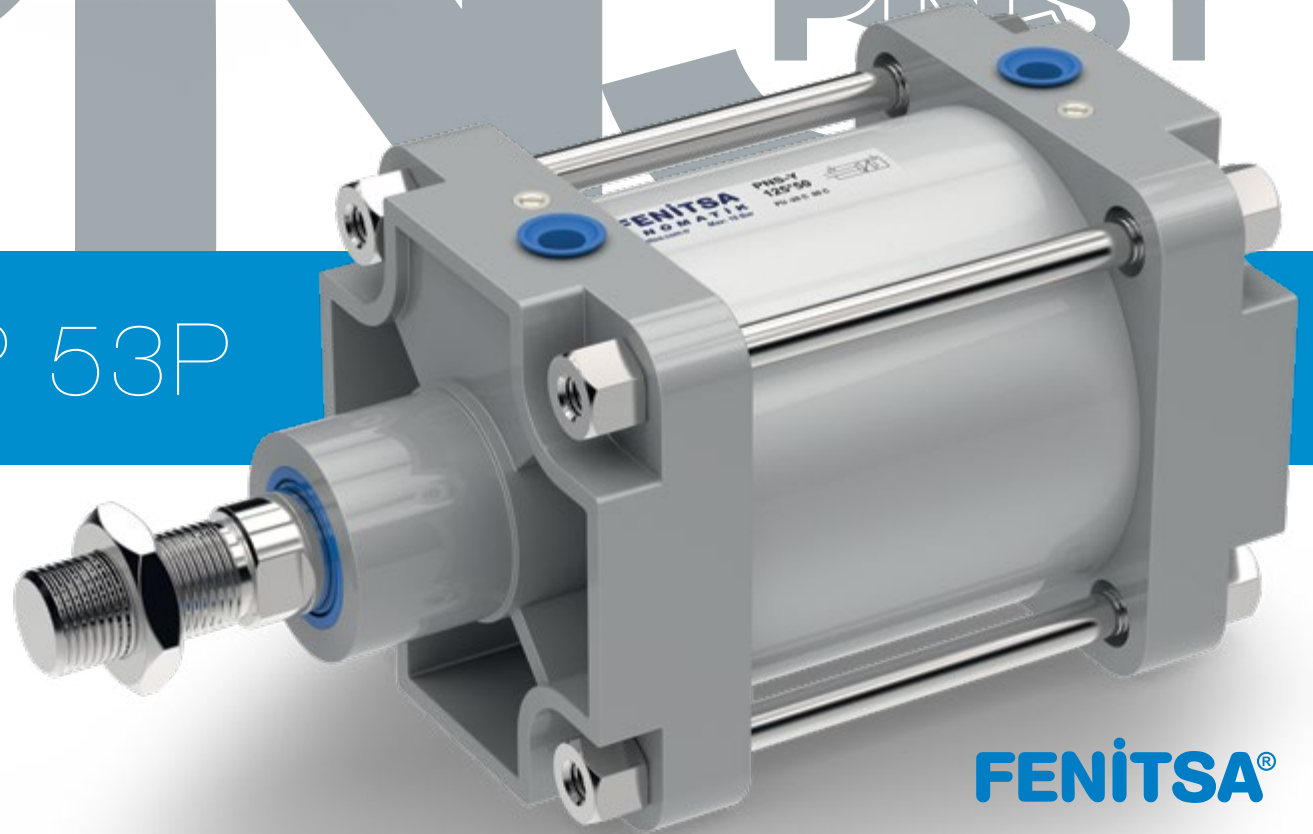

FENITSA®



Sensitivity to Enviroment and Humanity
Çevre ve İnsana Duyarlılık



Magnetic Cushion Cylinder
Iso Pnömatik Manyetik Yastıklı Silindir

Ø125mm

Ø160mm

Ø200mm

Ø250mm

Ø320mm

FENITSA

ISO 15552

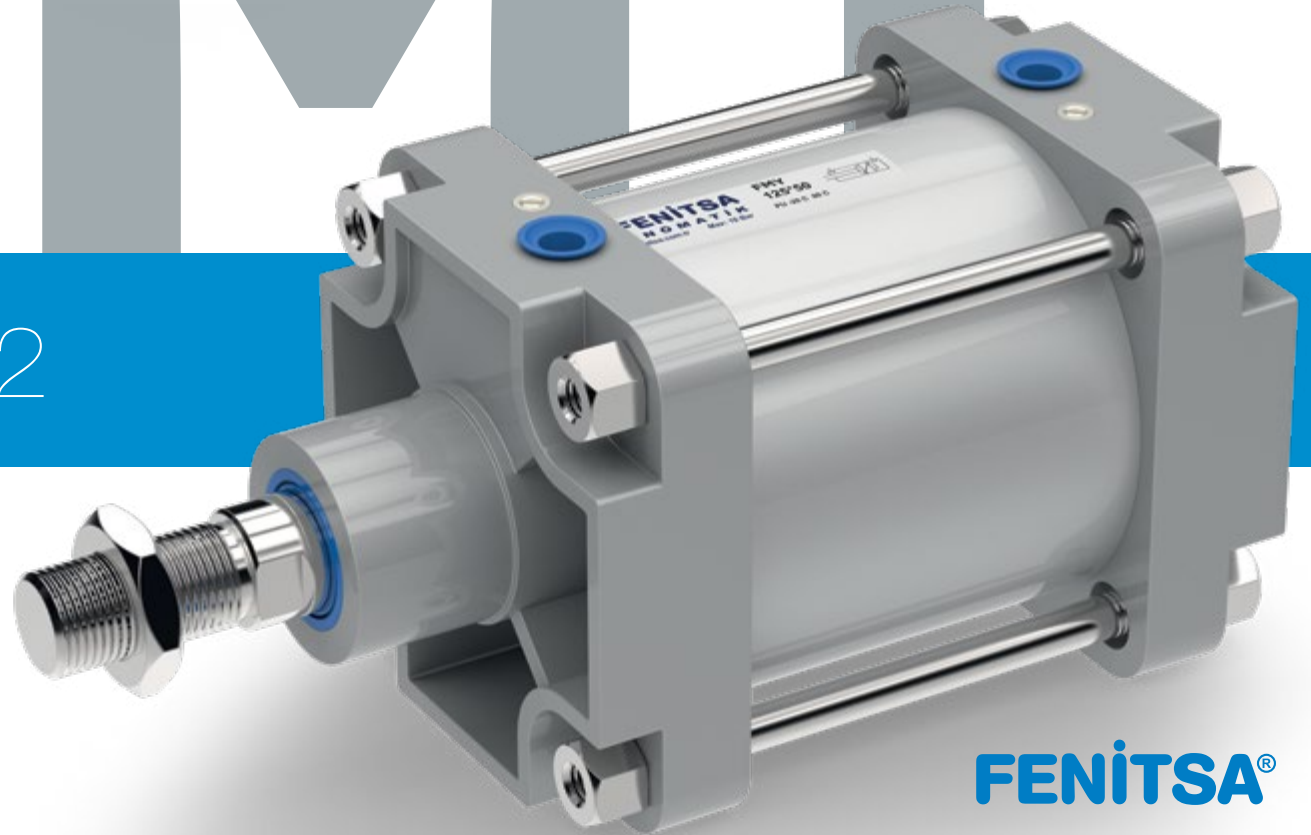

FENITSA®



Continuous Quality
Sürekli Kalite

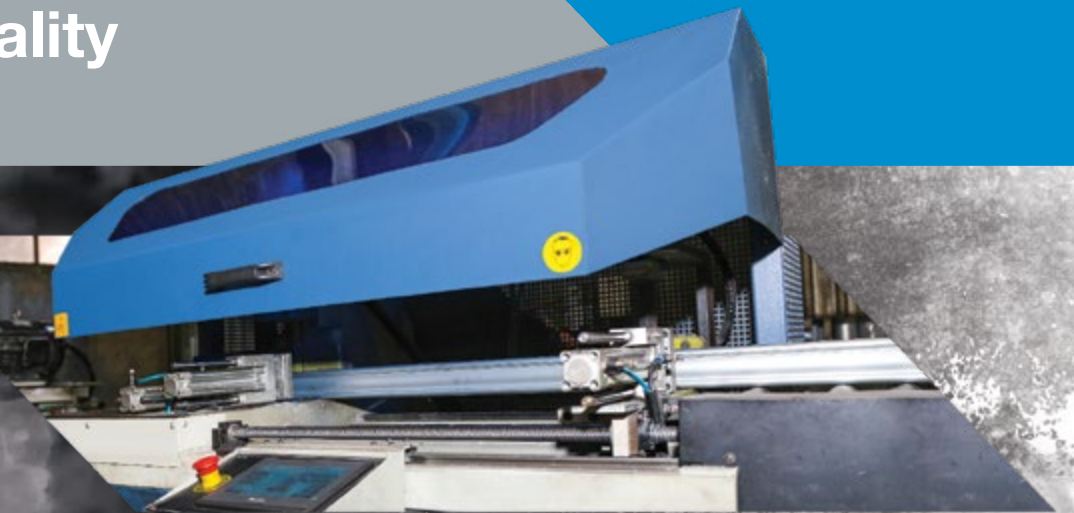

Standard Series Cylinder
Cetop Pnömatik Normal Seri / Yastıklı Silindir

Ø125mm

Ø160mm

Ø200mm

Ø250mm

Ø320mm

CETOP RP 53P

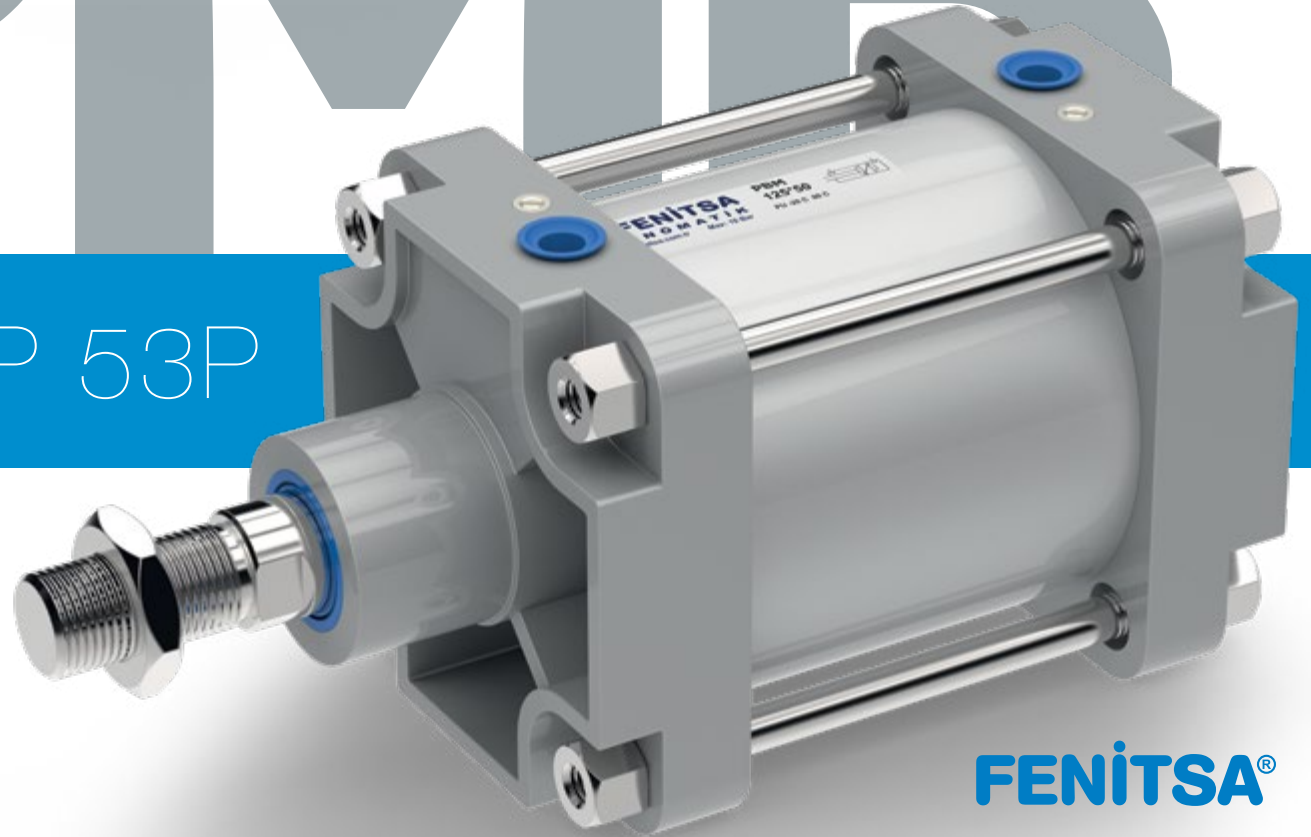

FENITSA®



Being Planned and Fast
Planlı ve Hızlı Olmak



- Ø32mm
- Ø40mm
- Ø50mm
- Ø63mm
- Ø80mm
- Ø100mm
- Ø125mm
- Ø160mm
- Ø200mm
- Ø250mm
- Ø320mm

TYPE BEARING TIPI YATAK

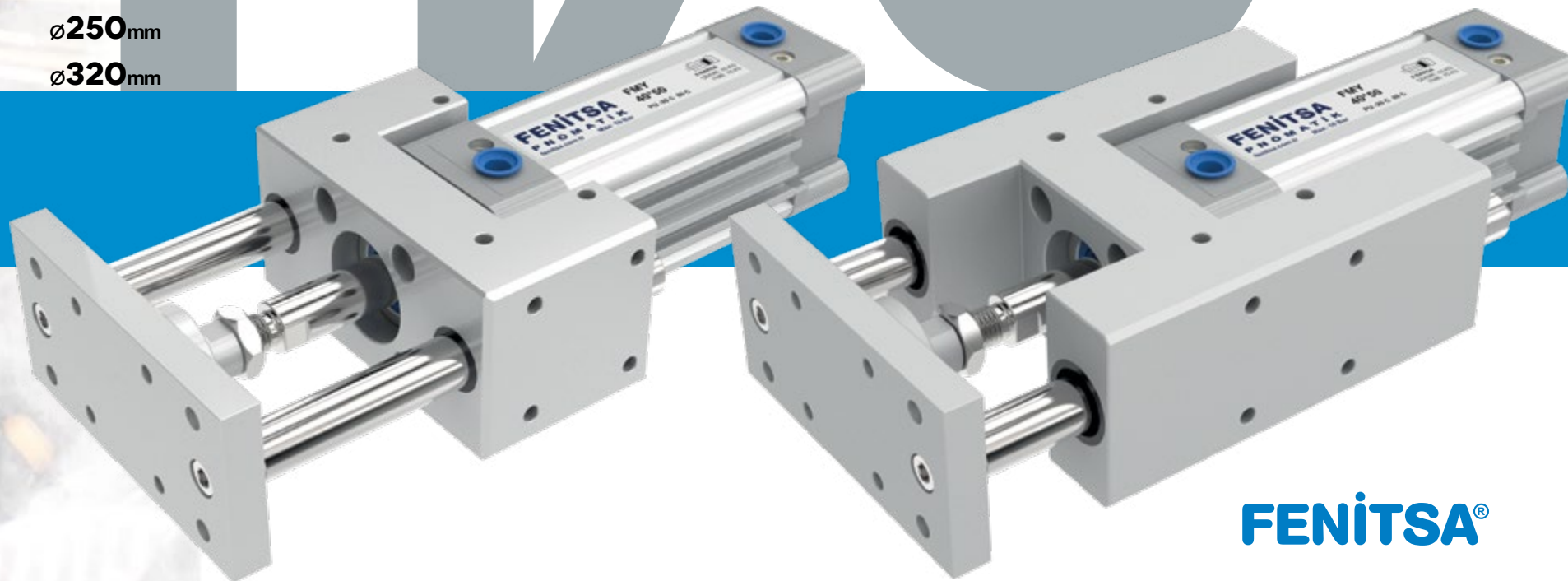



Having a Team Spirit
Ekip Ruhuna Sahip Olmak

Hydraulic Speed Adjusting Tank Hidrolik Hız Ayar Tankı
Double Rod Cylinder Çift Milli Silindir
Adjustable Stroke Cylinder Strok Ayarlı Silindir
Cylinder Connection Equipment Silindir Birleştirme Aparatı
Tandem Cylinder Tandem Silindir
Double Position Tandem Cylinder İki Pozisyonlu Tandem Silindir

SPECIAL CYLINDERS ÖZEL SİLİNDİRLER

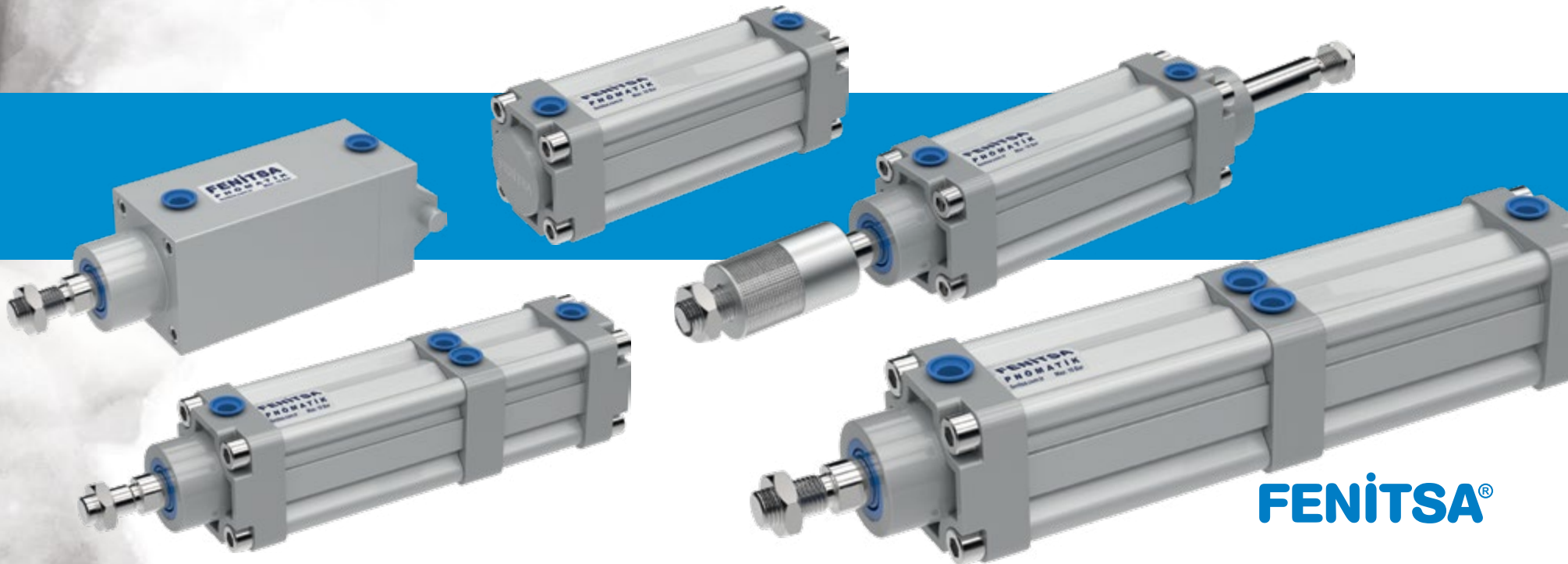

FENITSA®



Success Focus
Başarı odaklılık

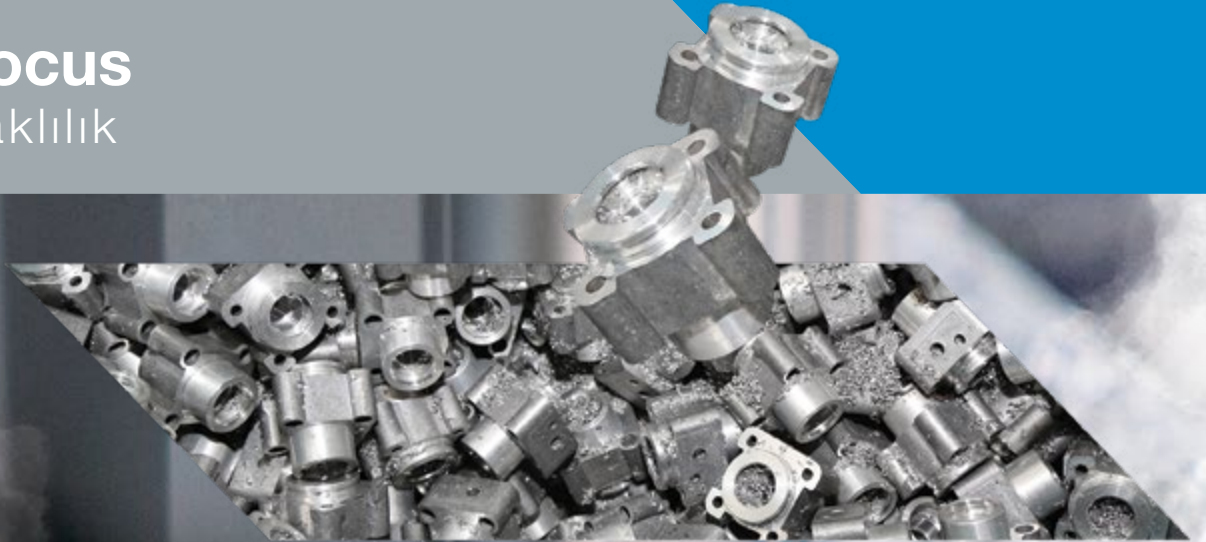

Hydraulic Speed Adjusting Tank Hidrolik Hız Ayar Tankı
Double Rod Cylinder Çift Milli Silindir
Adjustable Stroke Cylinder Strok Ayarlı Silindir
Cylinder Connection Equipment Silindir Birleştirme Aparatı
Tandem Cylinder Tandem Silindir
Double Position Tandem Cylinder İki Pozisyonlu Tandem Silindir

SPECIAL CYLINDERS ÖZEL SİLİNDİRLER

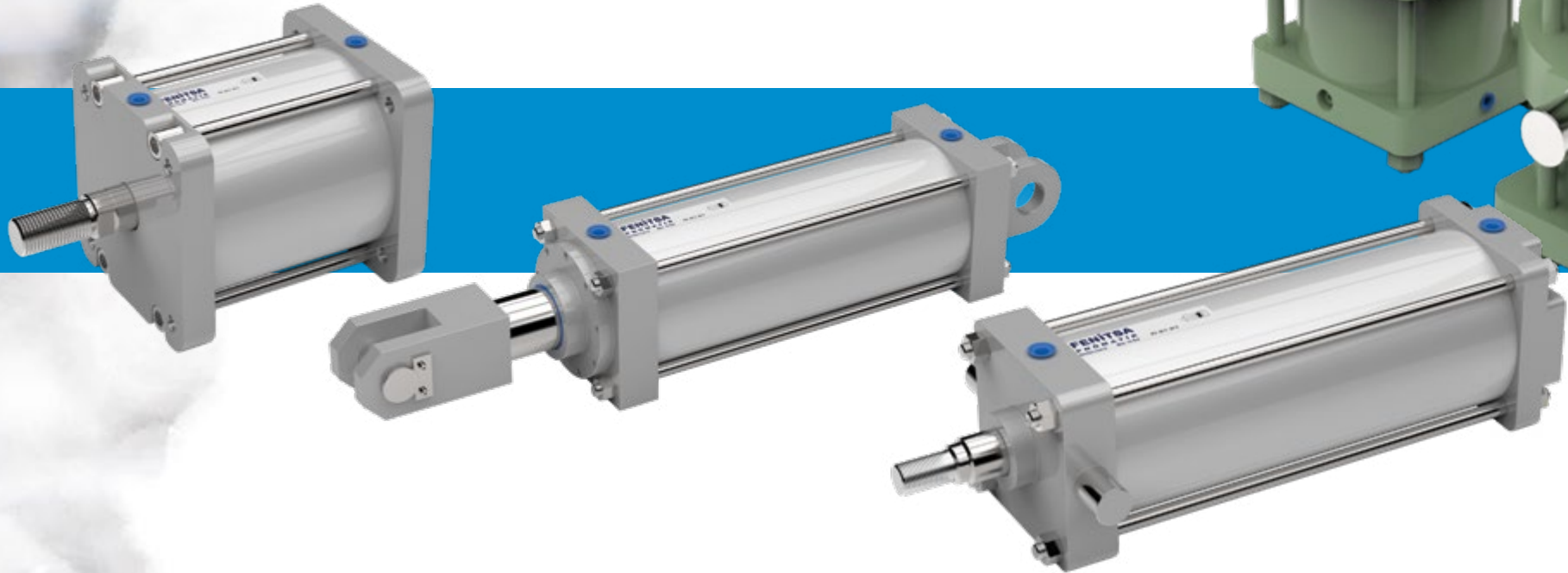

Smooth Service Concept

Sorunsuz Hizmet Anlayışı

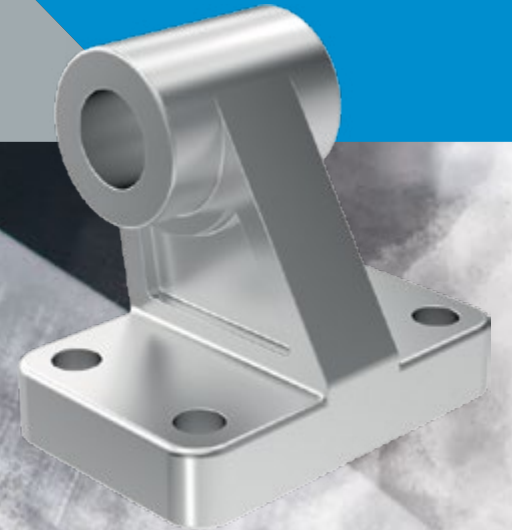

ISO & CETOP CONNECTION EQUIPMENTS BAĞLANTI ELEMANLARI

Ø32mm Ø40mm Ø50mm Ø63mm Ø80mm Ø100mm Ø125mm Ø160mm Ø200mm Ø250mm Ø320mm

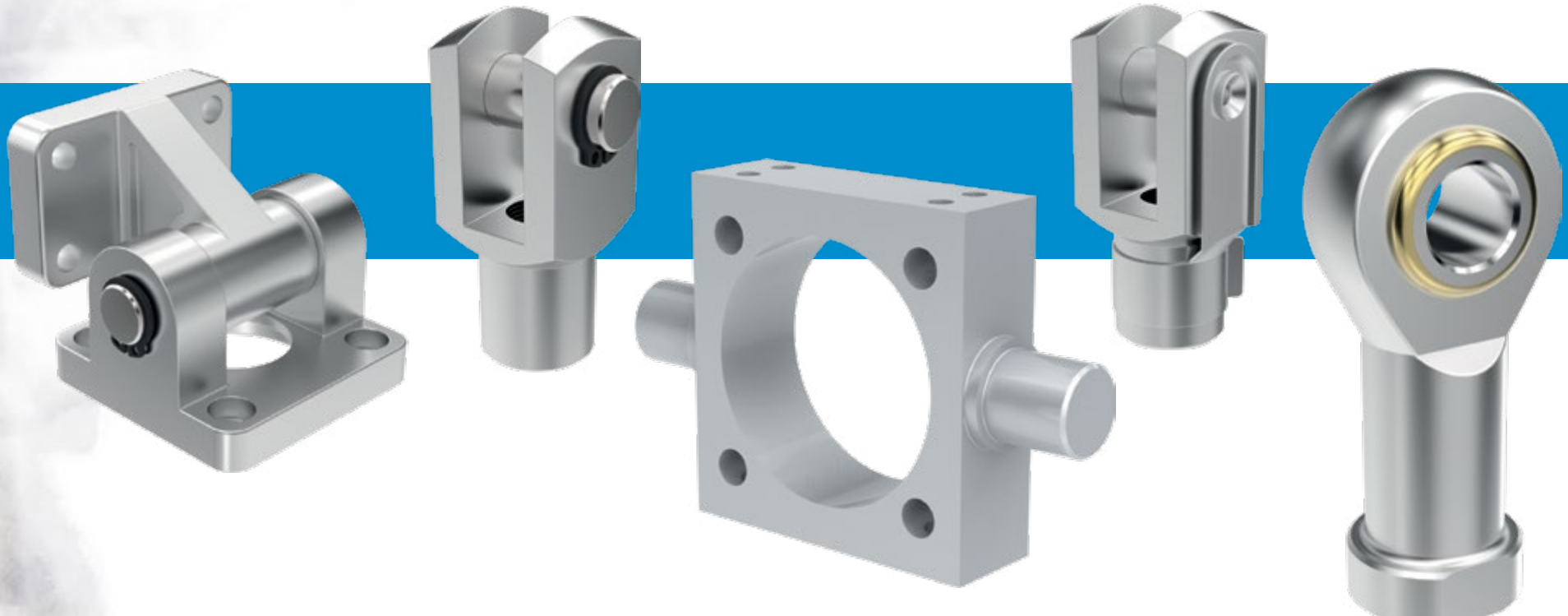

FENİTSA®
P N E U M A T I C



Hantaş Hidrolik Makina A.Ş.

1.OSB Atabey Sk. No:9 Selçuklu Konya TURKEY

Tel: +90 332 248 23 83 Fax: +90 332 248 23 88

info@fenitsa.com.tr • www.fenitsa.com.tr